

NÁVOD K MONTÁŽI A OBSLUZE - HYDROMASÁŽNÍ SPRCHOVÝ BOX PAULINA

NÁVOD NA MONTÁŽ A OBSLUHU - HYDROMASÁŽNY SPRCHOVÝ BOX PAULINA

ІНСТРУКЦІЯ ПО СБОРКЕ І ОБСЛУЖИВАННЮ - ГІДРОМАСАЖНА PAULINA

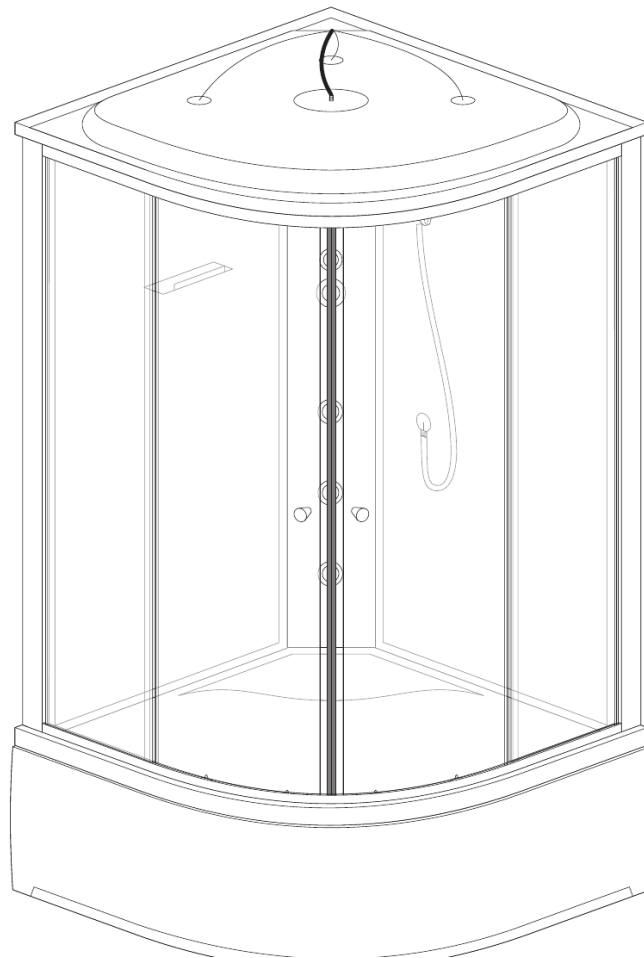

CZ Před montáží zkontrolujte všechny díly. Sprchový box nemontujte, pokud zjistíte poškození kteréhokoli dílu.



SK Pred montážou skontrolujte všetky diely. Sprchový box nemontujte, ak zistíte poškodenie ktoréhokoľvek dielu.

KERRA

ÚVOD / ÚVOD

CZ

Děkujeme za zakoupení našeho výrobku. Před zahájením montáže sprchového boxu si pečlivě přečtěte tento návod. Schémata a výkresy v návodu jsou zjednodušené a obsahují pouze údaje nezbytné pro správnou montáž výrobku.

UPOZORNĚNÍ: Nedodržení doporučení uvedených v tomto návodu může být důvodem k zamítnutí případné reklamace.

Vzhledem k charakteru výrobku doporučujeme svěřit montáž autorizovanému instalačnímu servisu.

UPOZORNĚNÍ: Pokud se rozhodnete pro vlastní montáž, musí být vodoinstalace a elektroinstalace z bezpečnostních důvodů provedena kvalifikovaným instalatérem a elektrikářem s příslušným oprávněním. Instalace musí být provedena v souladu s platnými předpisy a normami. Nesprávná instalace může způsobit poškození sprchového boxu.

SK

Ďakujeme za zakúpenie nášho výrobku. Pred začatím montáže sprchového boxu si pozorne prečítajte tento návod. Schémy a výkresy v návode sú zjednodušené a obsahujú iba údaje potrebné na správnu montáž výrobku.

UPOZORNENIE: Nedodržanie odporúčaní uvedených v tomto návode môže byť dôvodom na zamietnutie prípadnej reklamácie.

Vzhľadom na charakter výrobku odporúčame zveriť montáž autorizovanému inštalačnému servisu.

UPOZORNENIE: Ak sa rozhodnete pre vlastnú montáž, vodoinštalácia a elektroinštalácia musí byť z bezpečnostných dôvodov vykonaná kvalifikovaným inštalatérom a elektrikárom s príslušným oprávnením. Inštalácia musí byť vykonaná v súlade s platnými predpismi a normami. Nesprávna inštalácia môže spôsobiť poškodenie sprchového boxu.

MÍSTO MONTÁŽE / MIESTO MONTÁŽE

Obr. 1 CZ Příslušenství není součástí sady!

Obr. 1 SK Príslušenstvo nie je súčasťou sady!

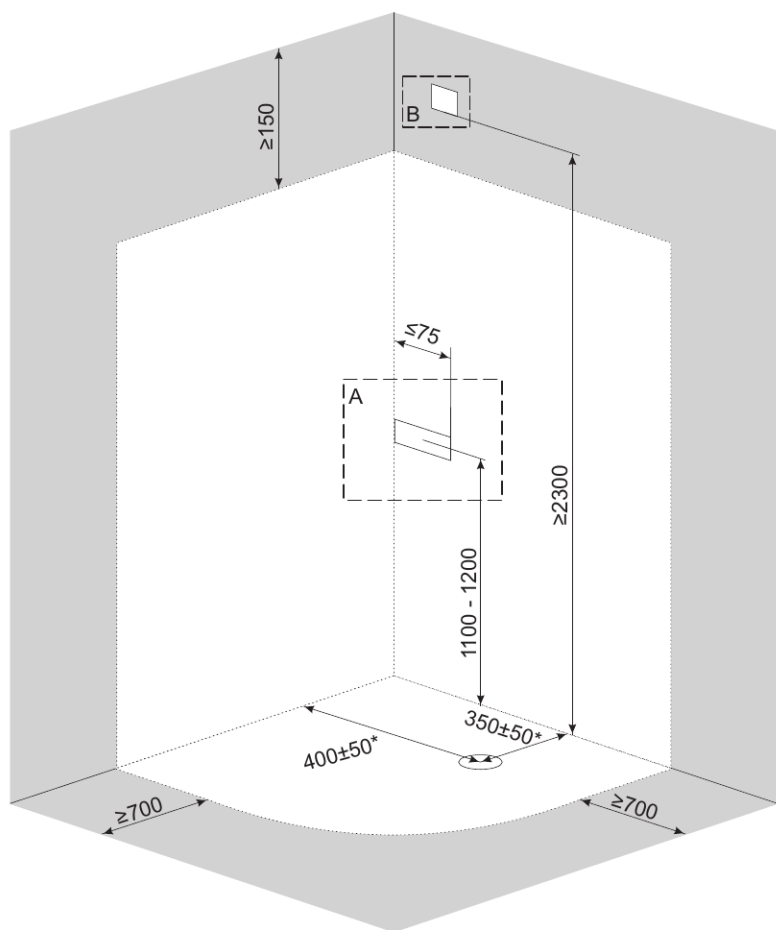

tlak / tlak: 0,2 - 0,4 MPa
 tvrdost vody / tvrdosť vody:
 3,5° - 25°d
 průtok / prietok: ≥ 15 l/min

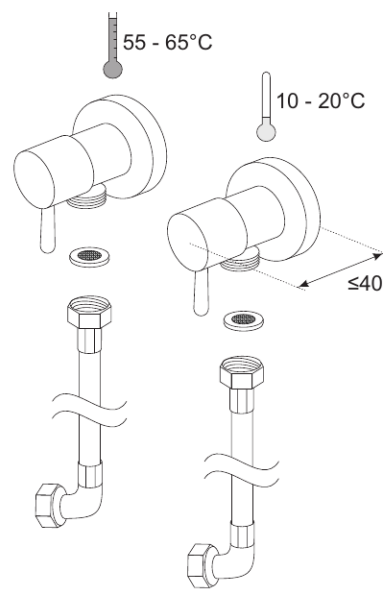

1/2" x 1/2" L \geq 700

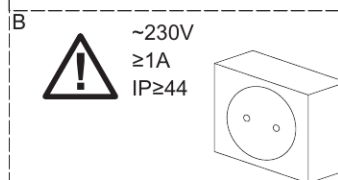

A prostor zabraný kabinou / priestor zabratý kabinou

B prostor, který musí zůstat po montáži kabiny volný / priestor, ktorý musí zostať po montáži kabiny voľný

* orientační rozměr - přesnou polohu přizpůsobte zakoupenému sifonu / orientačný rozmer - presnú polohu prispôbte zakúpenému sifónu

POZNÁMKY PŘED MONTÁŽÍ (CZ)

1. Pokud se parametry vody liší od doporučených hodnot, použijte filtrační nebo úpravná zařízení zajišťující vhodné parametry vody.
2. Vodovodní instalaci propláchněte a vybavte uzavíracími ventily s mechanickými vodními filtry.
3. Doporučuje se připojit sprchový box k městskému vodovodu, zásobníkovému ohřívači vody nebo systému s elektronickou regulací teploty. Nepřipojujte box k hydraulickým průtokovým ohřívačům vody; při použití některých funkcí se ohřívač nemusí spustit nebo voda nemusí dosáhnout požadované teploty.
4. Sada neobsahuje sifon. Samostatně zakupte sifon bez přepadu určený pro montáž do otvoru o jmenovitém průměru 52 mm. Průměr odtokového otvoru v podlaze přizpůsobte zakoupenému sifonu.
5. Boxy vybavené ochranným zemnicím vodičem musí být trvale připojeny k elektroinstalaci.
6. Napájecí instalace musí být vybavena proudovým chráničem 30 mA s minimální vzdáleností kontaktů 3 mm.
7. Místnost pro instalaci výrobku musí mít funkční a účinné větrání a vytápění. Výrobek nemontujte v místnostech, kde může teplota vzduchu klesnout pod 5 °C, aby nedošlo k poškození mrazem.
8. Místo montáže musí mít rovnou vodorovnou podlahu ve stejné výšce jako zbytek místnosti a rovné svislé stěny. Výrobek není určen k zabudování ani k umístění do niky.
9. Po montáži ponechte kolem boxu volný prostor podle obr. 1. Je to nezbytné pro správné používání a servis.
10. Skleněné díly jsou vyrobeny z bezpečnostního skla. Při vybalování, přenášení a montáži skleněných částí postupujte obzvláště opatrně. Skla nepokládejte přímo na podlahu ani neopírejte o stěny. Neudeřte do nich a nepáchejte je tvrdými nástroji; pro usazování profilů a těsnění použijte gumové kladivo. Poškozené sklo se rozpadne na malé úlomky.
11. Před montáží zkontrolujte všechny díly. Sprchový box nemontujte, pokud zjistíte poškození kteréhokoli dílu.

POZNÁMKY PRED MONTÁŽOU (SK)

1. Ak sa parametre vody líšia od odporúčaných hodnôt, použite filtračné alebo úpravné zariadenia zabezpečujúce vhodné parametre vody.
2. Vodovodnú inštaláciu prepláchnite a vybavte uzatváracími ventilmi s mechanickými vodnými filtrami.
3. Odporúča sa pripojiť sprchový box k mestskej vodovodnej sieti, zásobníkovému ohrievaču vody alebo systému s elektronickou reguláciou teploty. Box nepripájajte k hydraulickým prietokovým ohrievačom vody; pri použití niektorých funkcií sa ohrievač nemusí zapnúť alebo voda nemusí dosiahnuť požadovanú teplotu.
4. Sada neobsahuje sifón. Samostatne zakúpte sifón bez prepadu určený na montáž do otvoru s menovitým priemerom 52 mm. Priemer odtokového otvoru v podlahe prispôbte zakúpenému sifónu.
5. Boxy vybavené ochranným uzemňovacím vodičom musia byť trvalo pripojené k elektroinštalácii.
6. Napájacia inštalácia musí byť vybavená prúdovým chráničom 30 mA s minimálnou vzdialenosťou kontaktov 3 mm.
7. Miestnosť na inštaláciu výrobku musí mať funkčné a účinné vetranie a vykurovanie. Výrobok nemontujte v miestnostiach, kde môže teplota vzduchu klesnúť pod 5 °C, aby nedošlo k poškodeniu mrazom.
8. Miesto montáže musí mať rovnú vodorovnú podlahu v rovnakej výške ako zvyšok miestnosti a rovné zvislé steny. Výrobok nie je určený na zabudovanie ani na umiestnenie do niky.
9. Po montáži ponechajte okolo boxu voľný priestor podľa obr. 1. Je to nevyhnutné na správne používanie a servis.
10. Sklenené diely sú vyrobené z bezpečnostného skla. Pri vybaľovaní, prenášaní a montáži sklenených častí postupujte obzvlášť opatrne. Sklo nepokladajte priamo na podlahu ani ho neopierajte o steny. Neudierajte doň a nepáčajte ho tvrdými nástrojmi; na osadzovanie profilov a tesnení použite gumové kladivo. Poškodené sklo sa rozpadne na malé úlomky.
11. Pred montážou skontrolujte všetky diely. Sprchový box nemontujte, ak zistíte poškodenie ktoréhokolvek dielu.

POTŘEBNÉ NÁŘADÍ / POTREBNÉ NÁRADIE

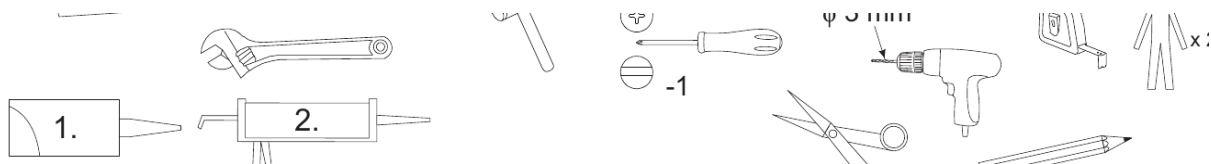

1. Silikonový tuk / Silikónové mazivo
2. Silikon / Silikón

VYSVĚTLENÍ SYMBOLŮ / VYSVETLENIE SYMBOLOV



CZ Zkontrolujte správnou funkci označených prvků.
SK Skontrolujte správnú funkciu označených prvkov.



CZ Během zkoušky se na označených místech nesmí objevit únik vody.
SK Počas skúšky sa na označených miestach nesmie objaviť únik vody.







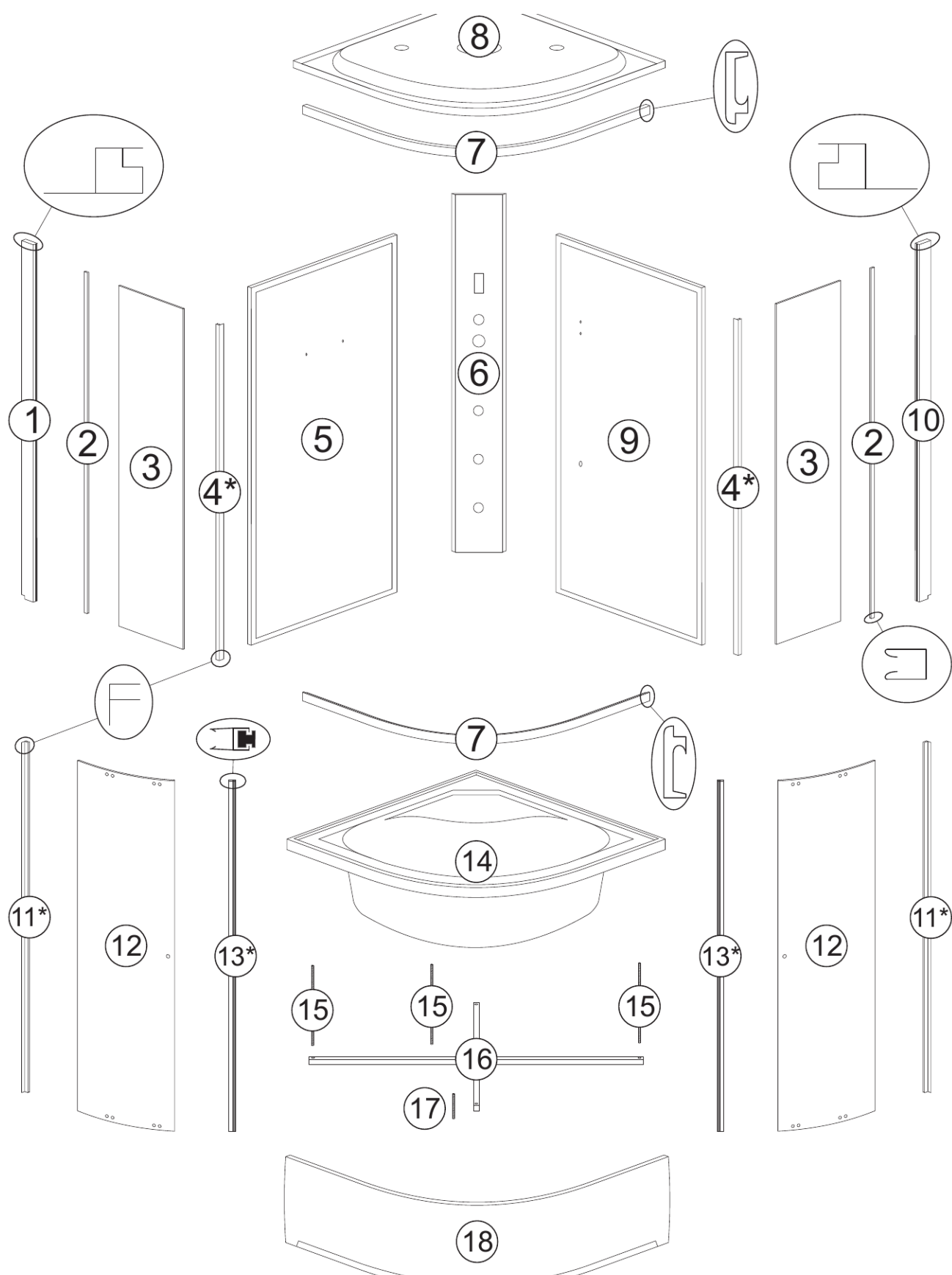



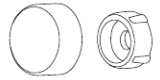
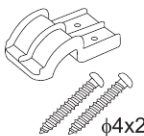

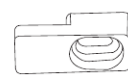
CZ Odstraňte z dílu ochrannou fólii.
SK Odstráňte z dielu ochrannú fóliu.

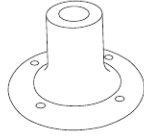
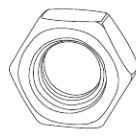
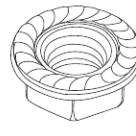
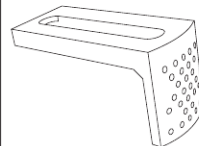
SEZNAM DÍLŮ / ZOZNAM DIELOV

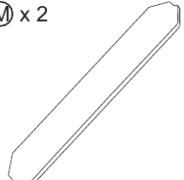

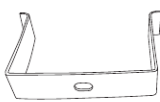
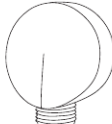
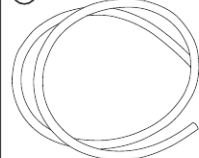
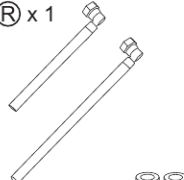
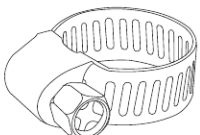
* - spotřební díl / spotrebný diel

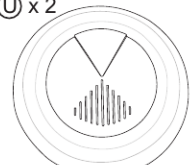
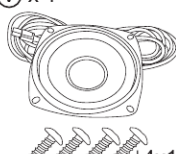
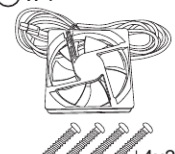
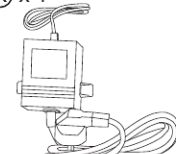
A x 3  φ5x40	B x 3  φ4x25	C x 5 - Paulina 80 x 6 - Paulina 90  φ4x20	D x 8  φ4x25	E x 4  φ4x12	F x 8  φ4x10
G x 24  φ4x14	H x 4 	I x 9  M12	J x 6  M12	K x 3 	L x 1 
M x 2 	N x 1 	O x 2 	P x 1 	Q x 1 	R x 1 
S x 8 	T x 1 	U x 2 	V x 1  φ4x10	W x 1  φ4x25	X x 1 

SPOTŘEBNÍ DÍLY / SPOTREBNÉ DIELY

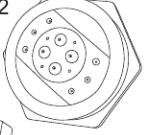
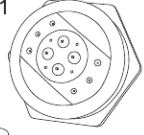
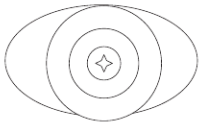
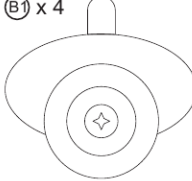
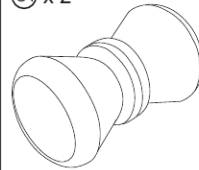
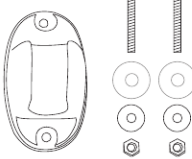
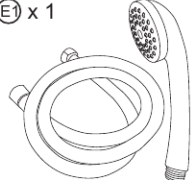
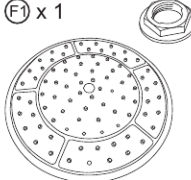
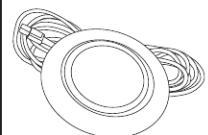
Y x 2 	Z x 1 	A1 x 4 	B1 x 4 	C1 x 2 	D1 x 1 
E1 x 1 	F1 x 1 	G1 x 1 			

MONTÁŽ KABINY / MONTÁŽ KABÍNY

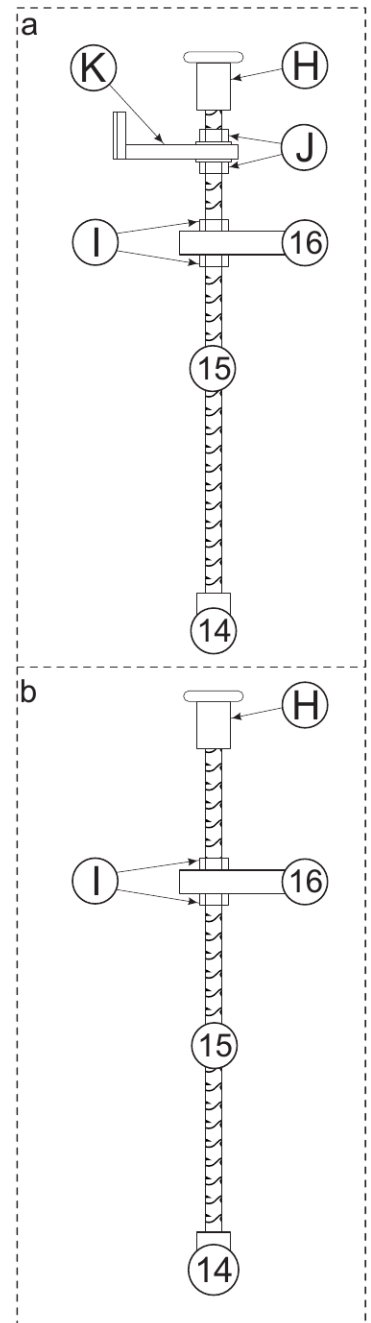
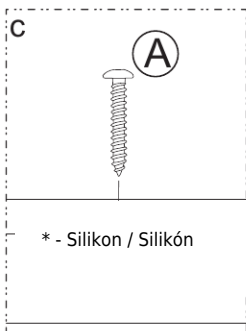
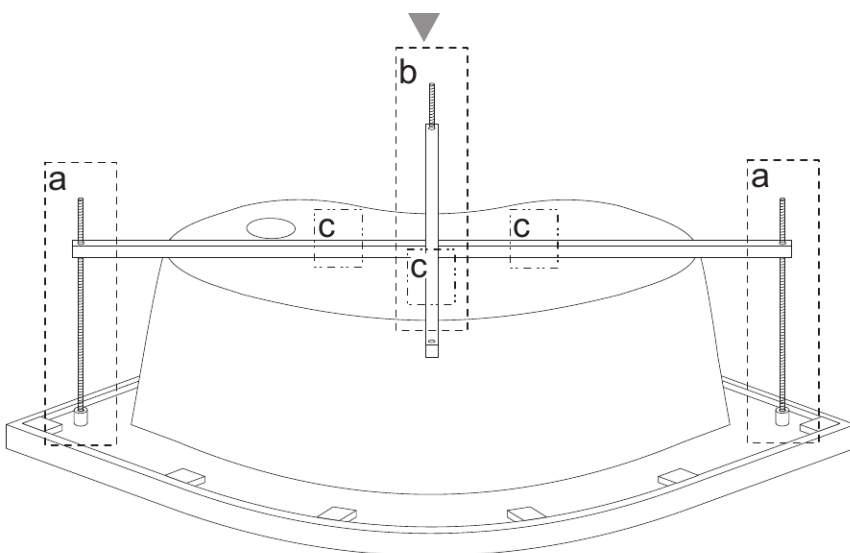
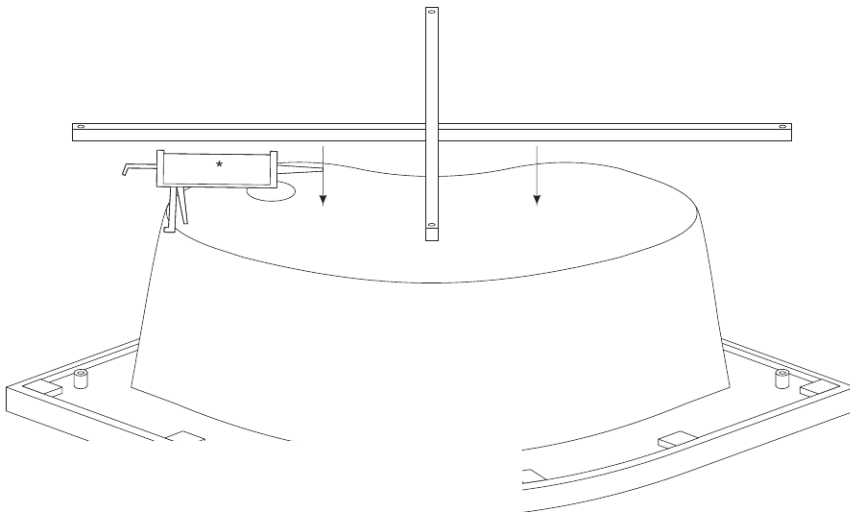
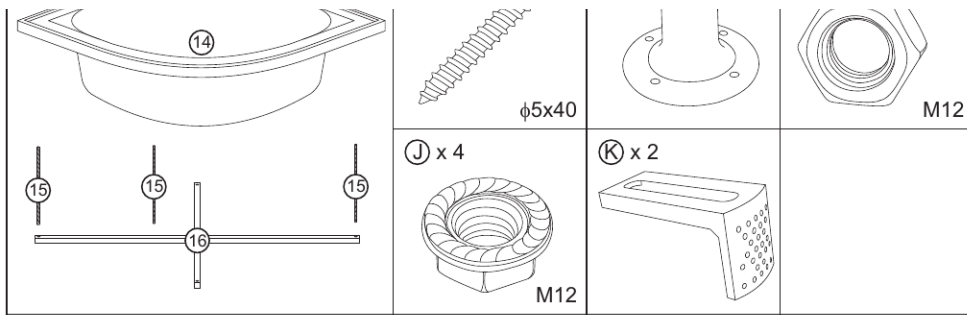

C x 5 - Paulina 80
x 6 - Paulina 90

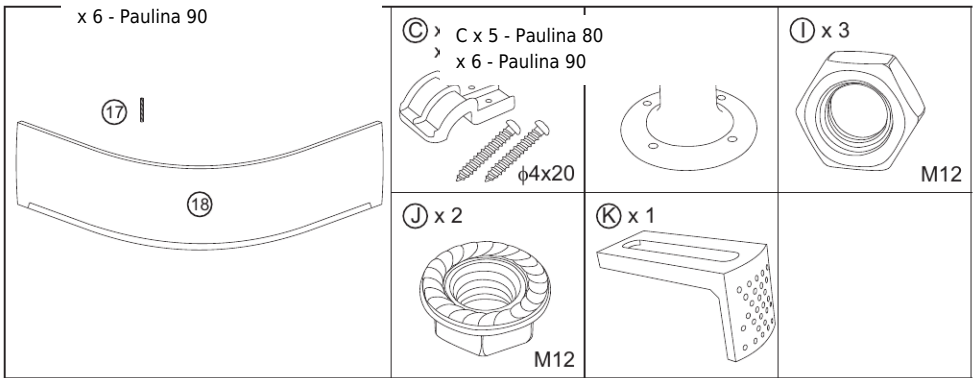

Paulina 80

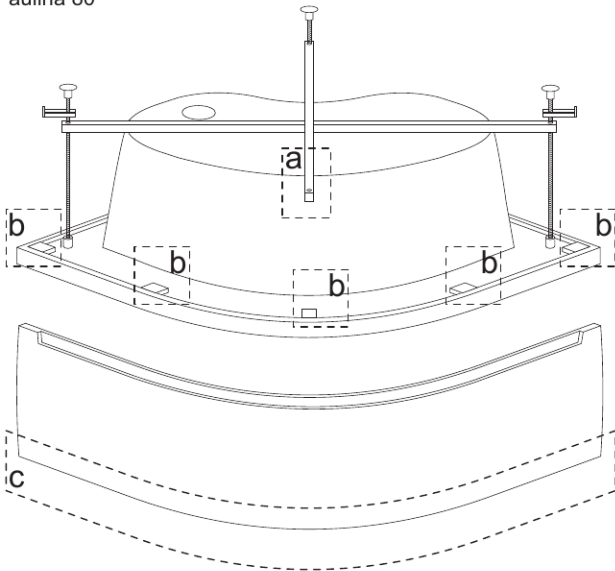

Paulina 90

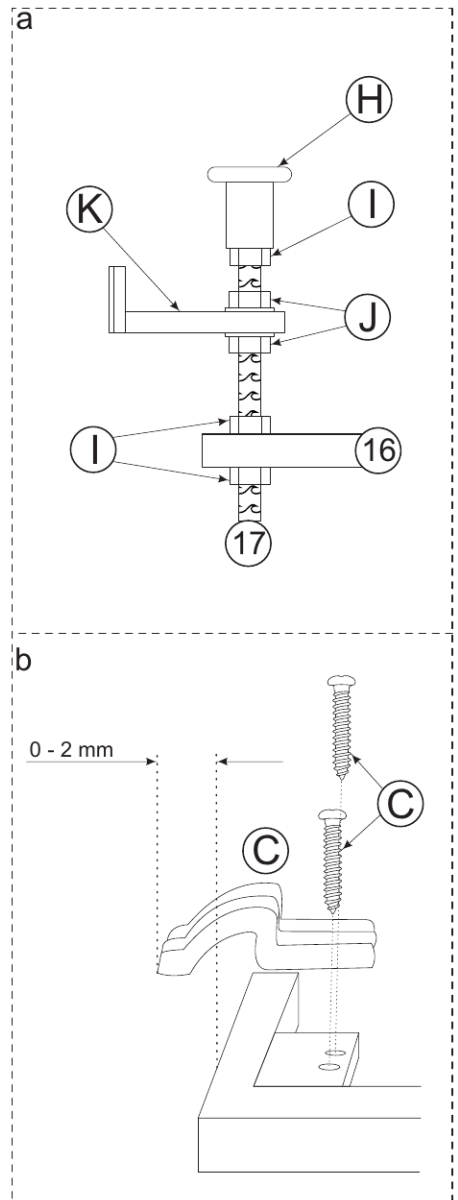
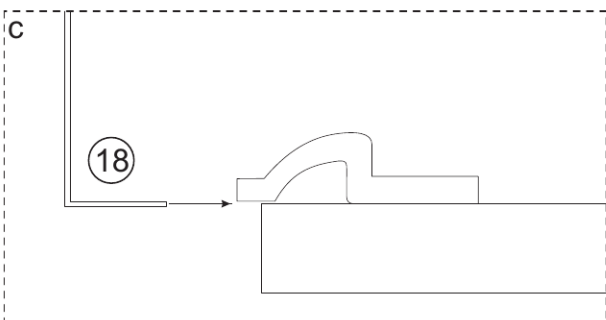
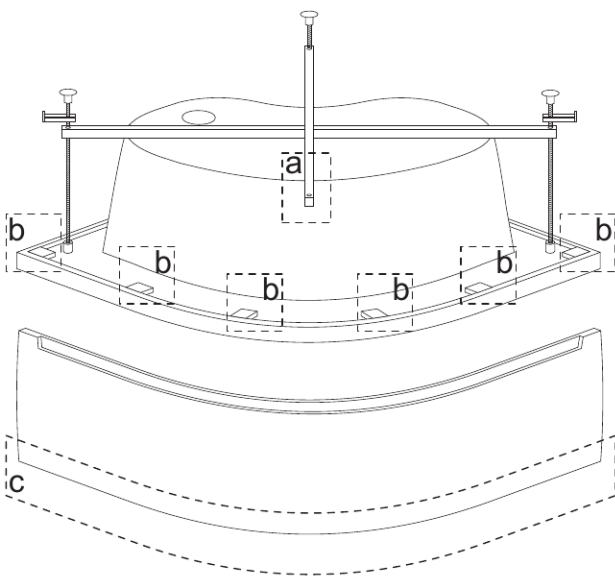

CZ V této fázi namontujte sifon podle návodu dodaného se sifonem a zkontrolujte jeho správnou funkci.
SK V tejto fáze namontujte sifón podľa návodu dodaného so sifónom a skontrolujte jeho správnú funkciu.

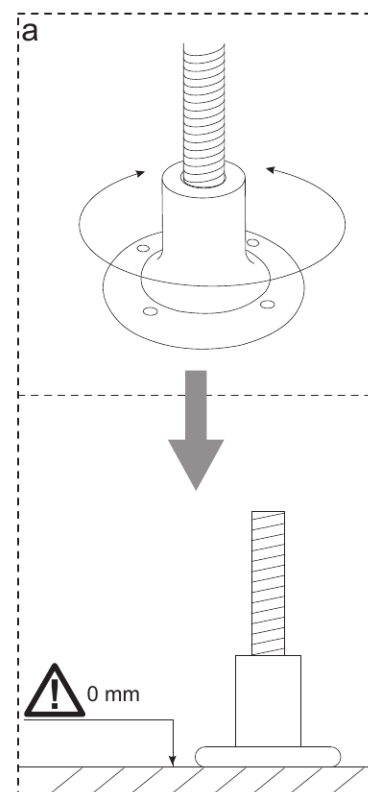
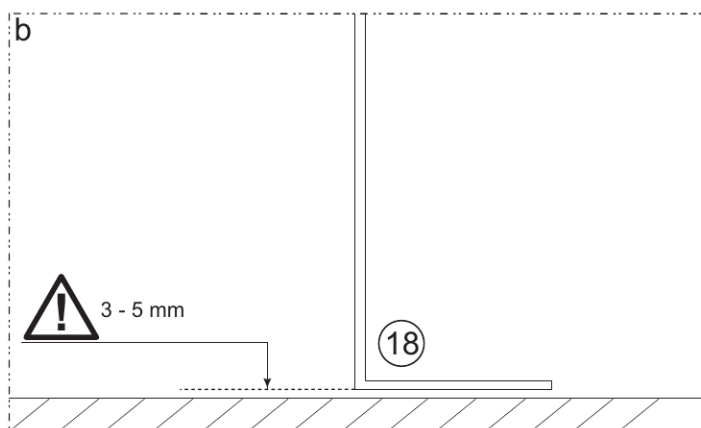
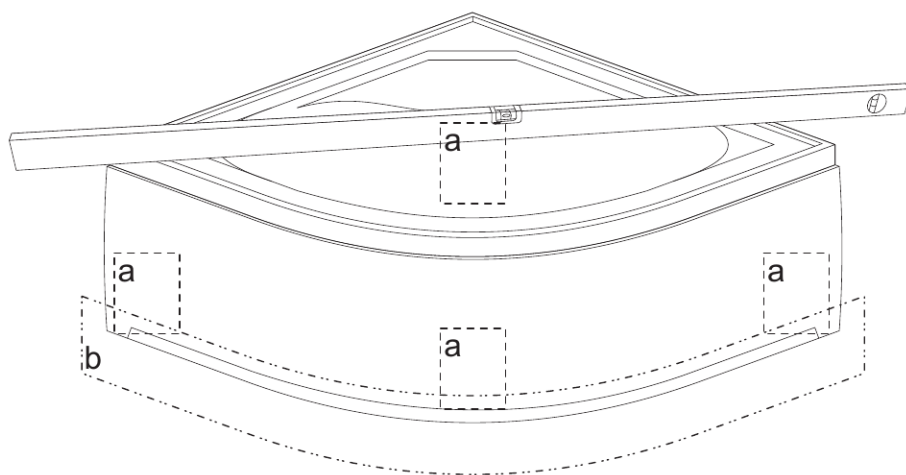
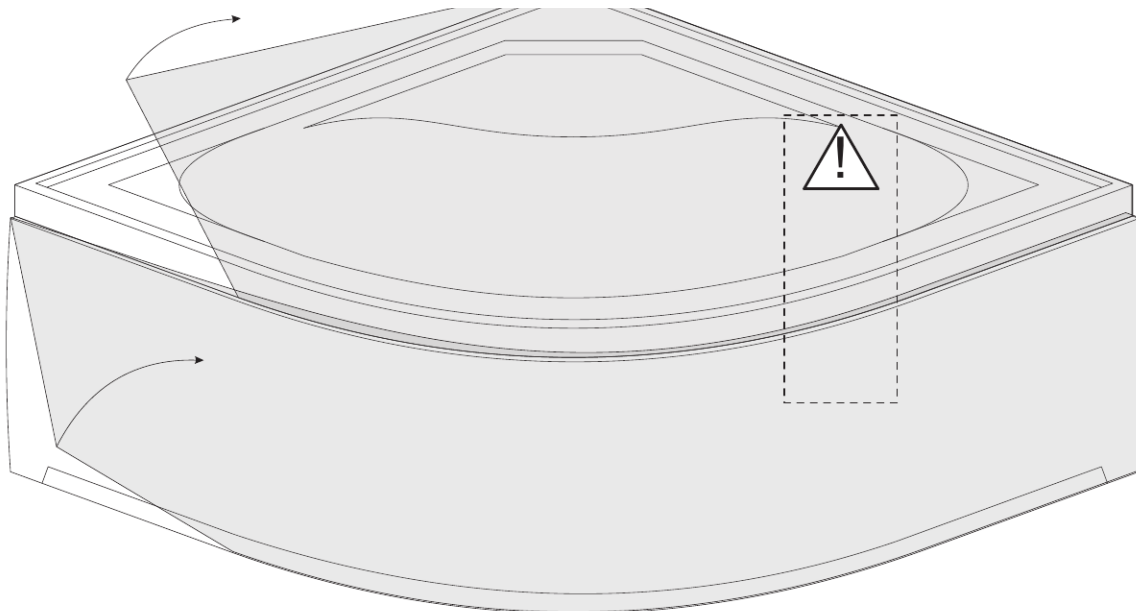

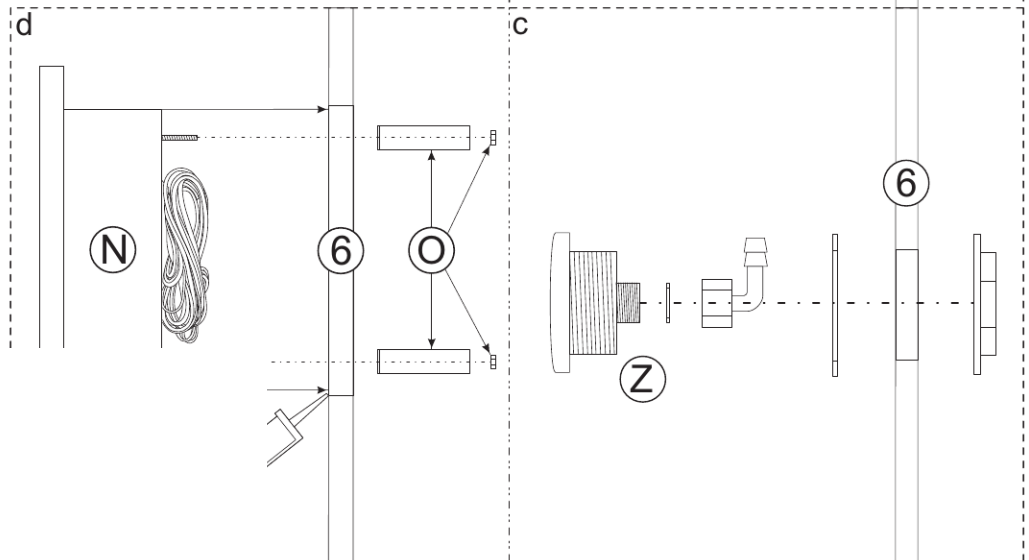
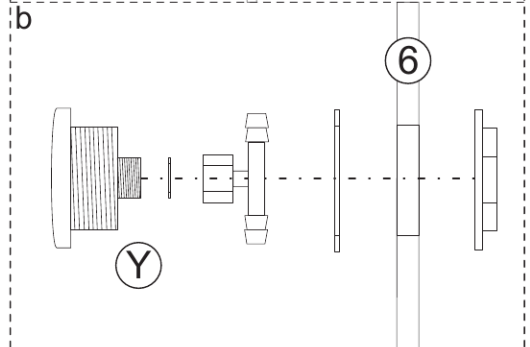
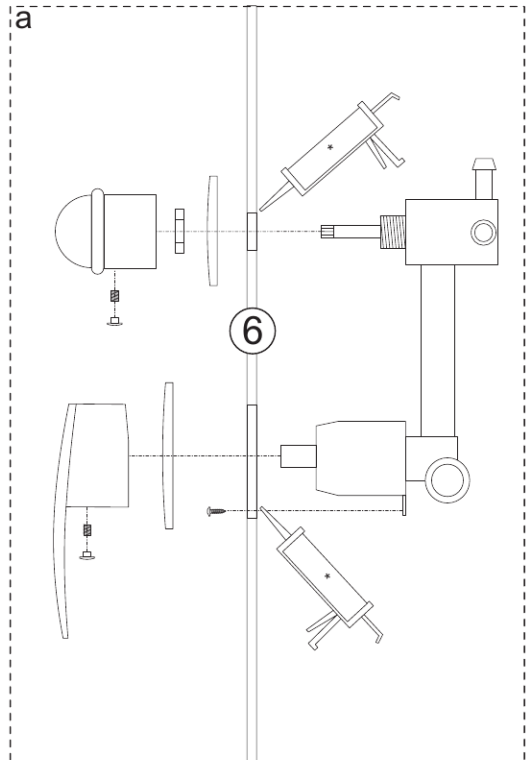
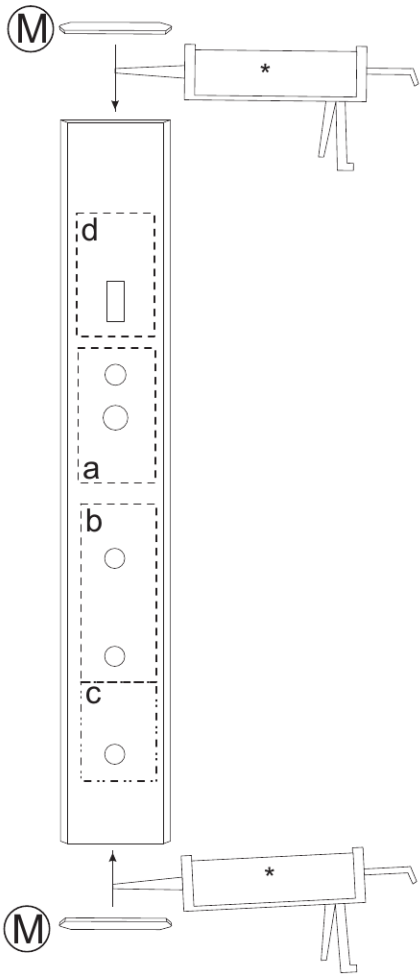
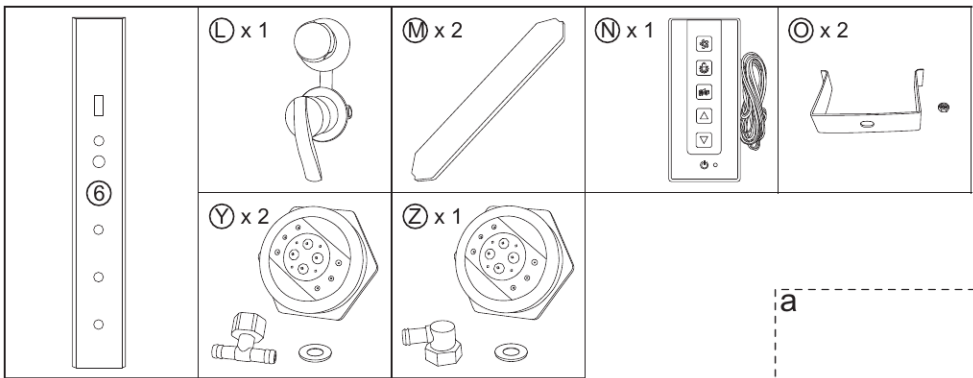

* - Silikon / Silikón

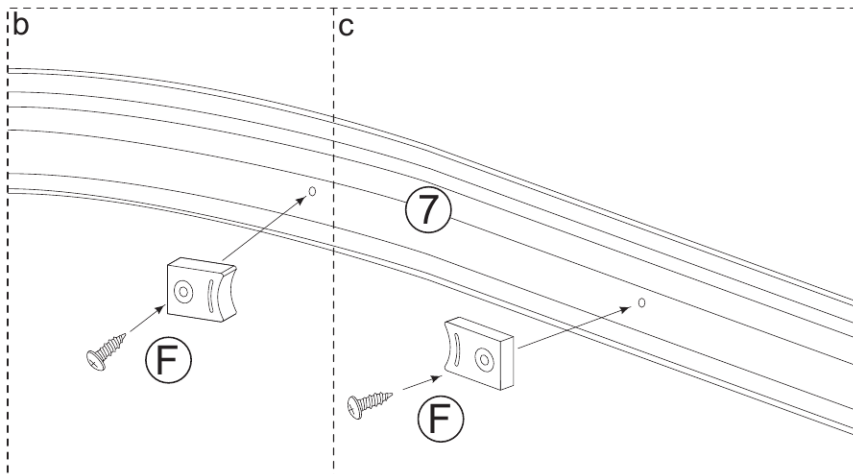
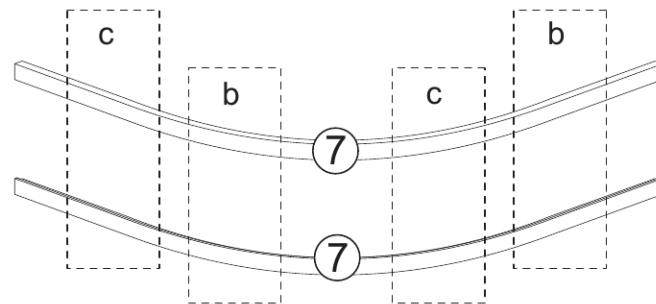
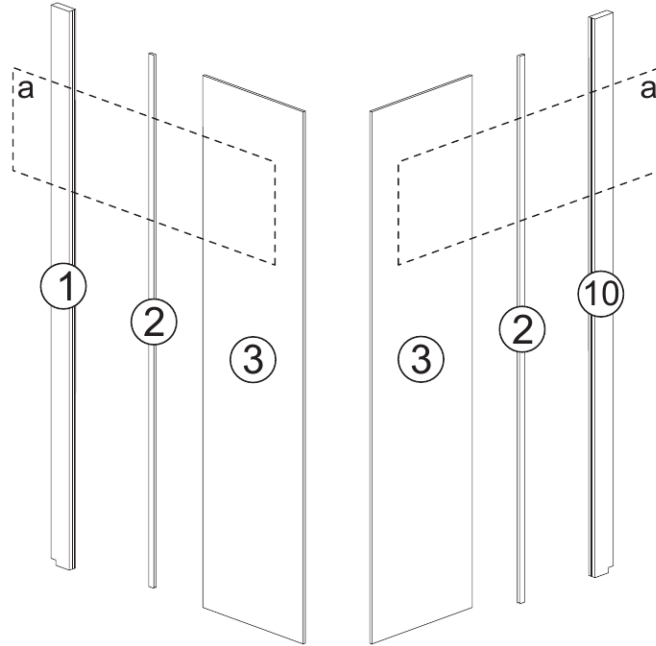
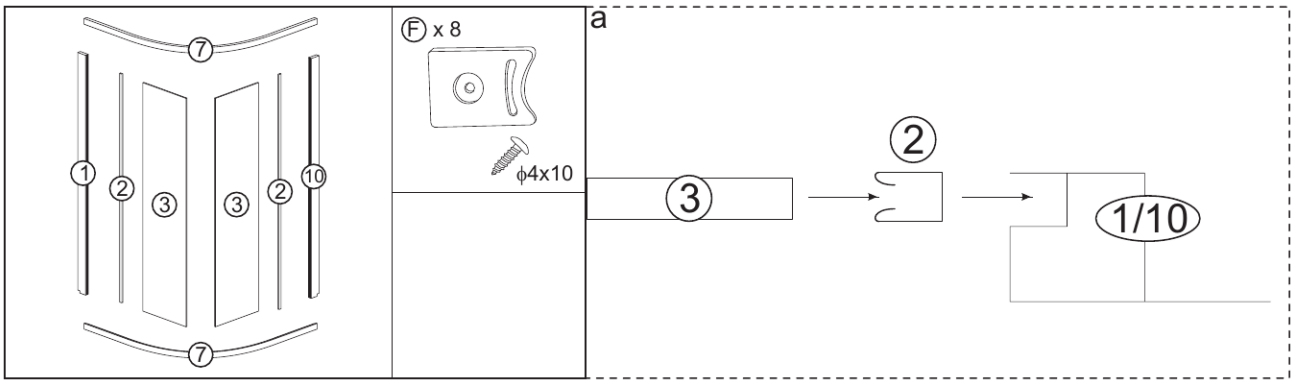

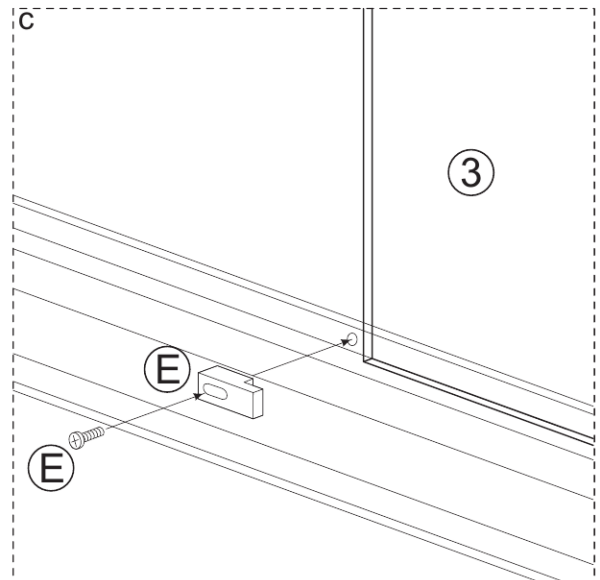
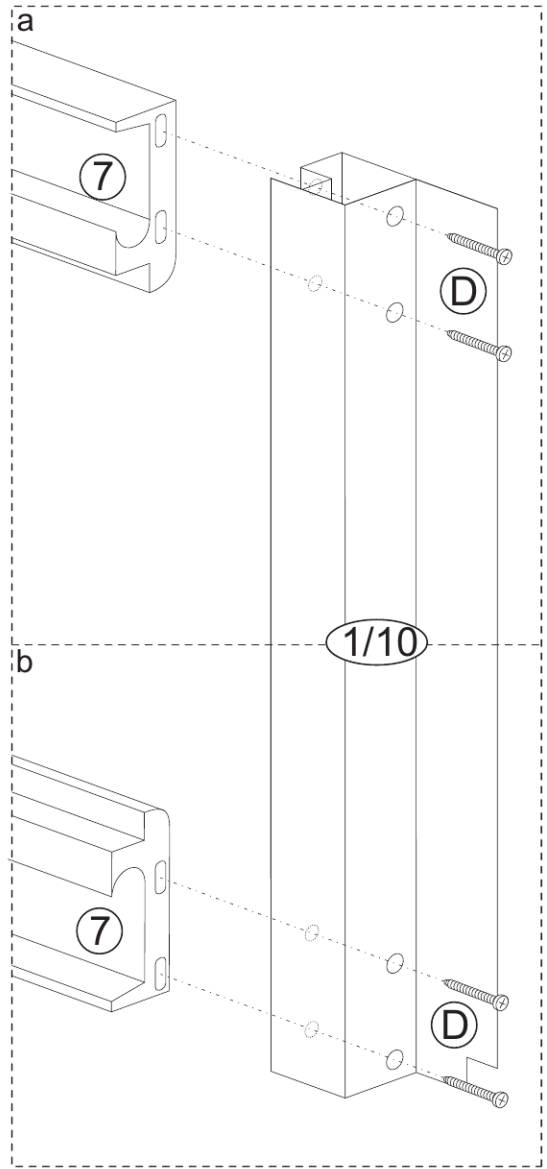
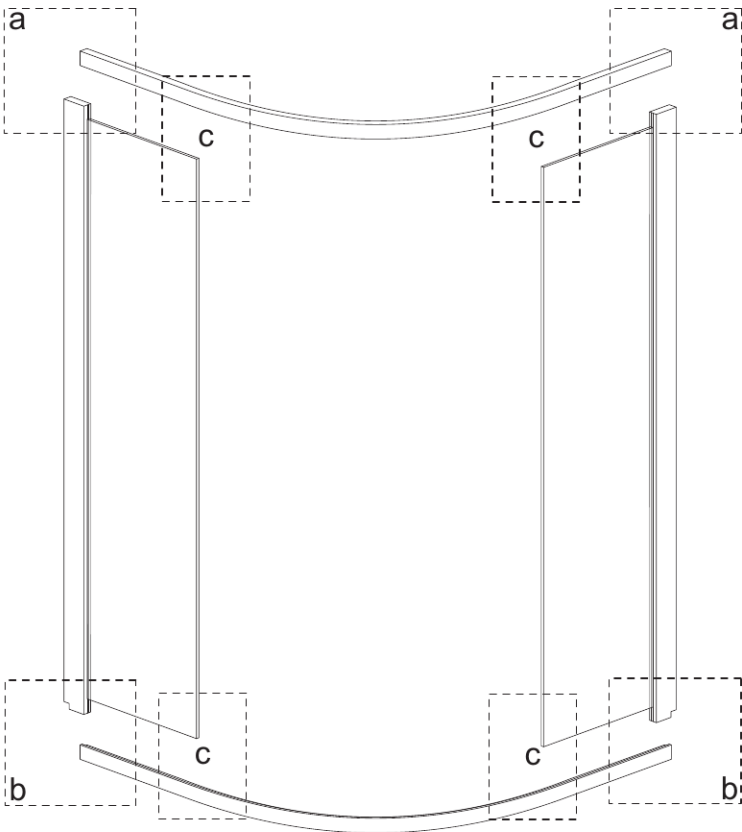
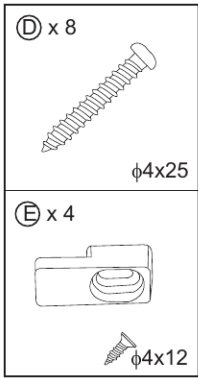

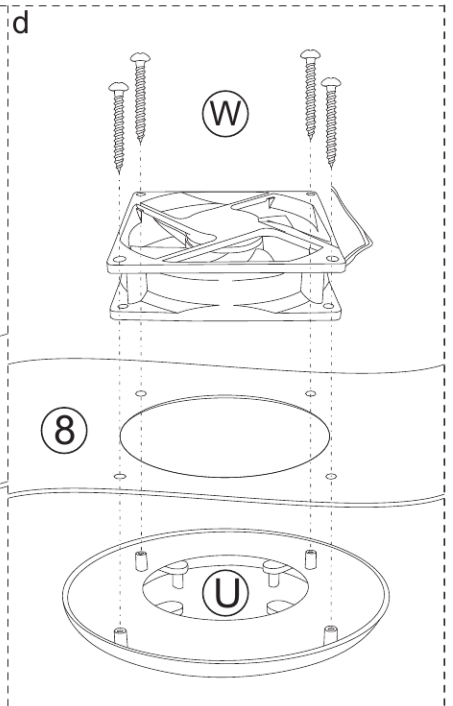
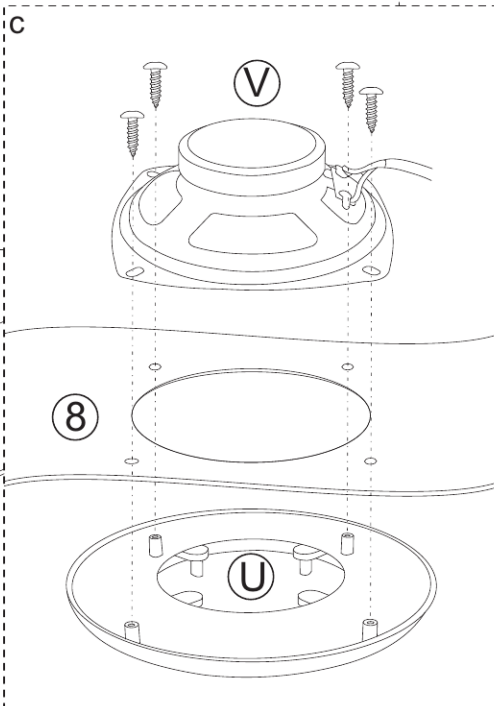
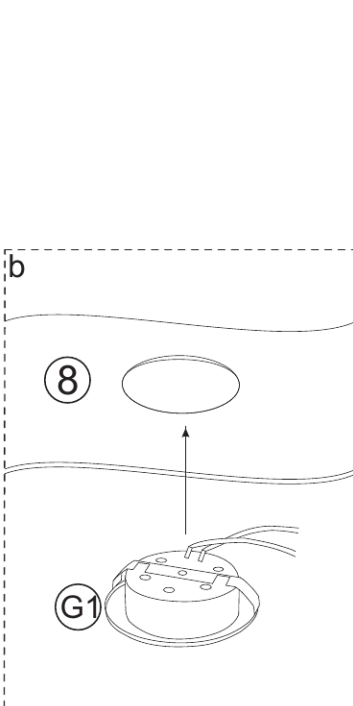
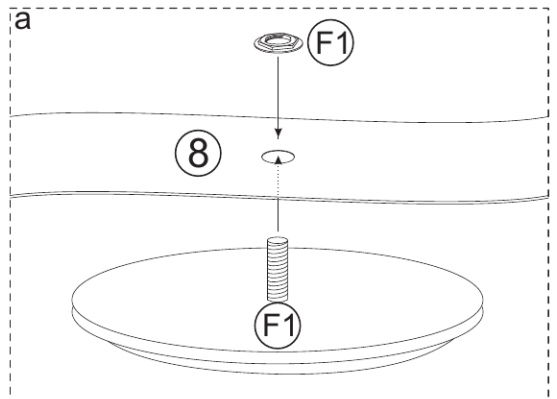
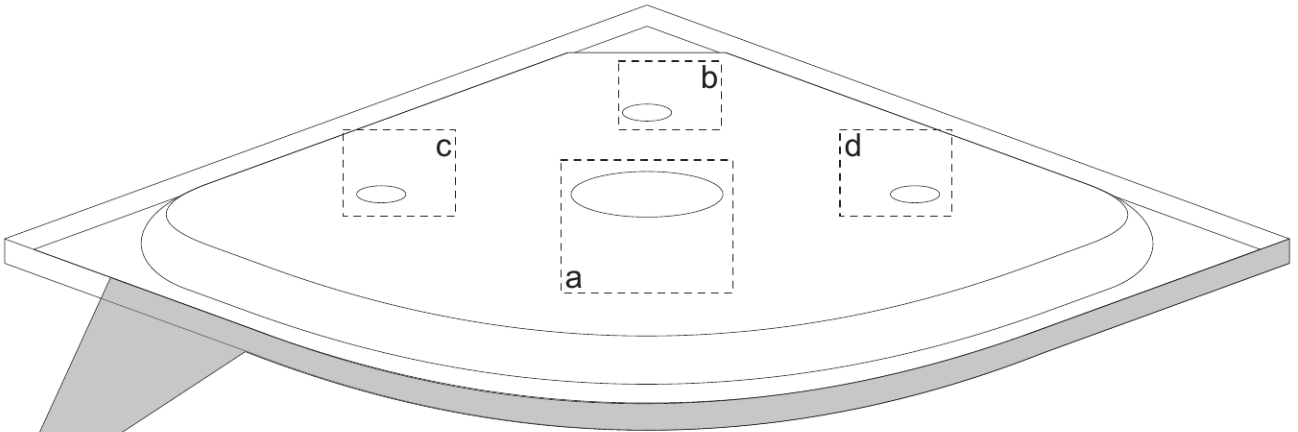
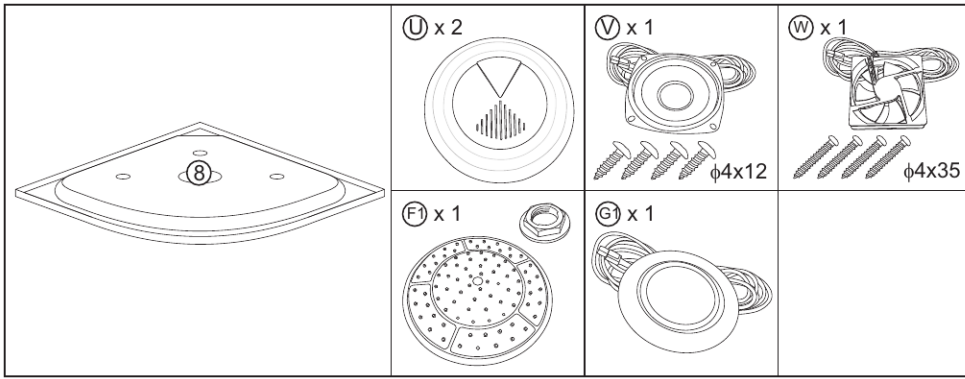

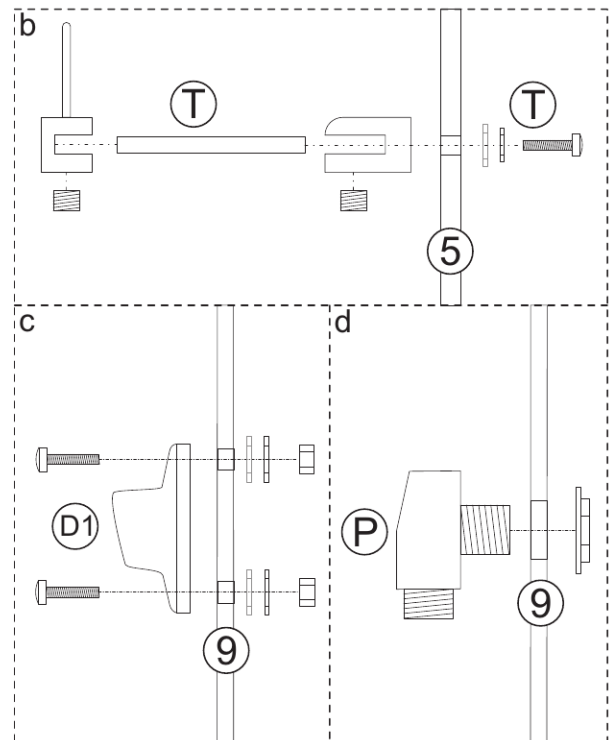
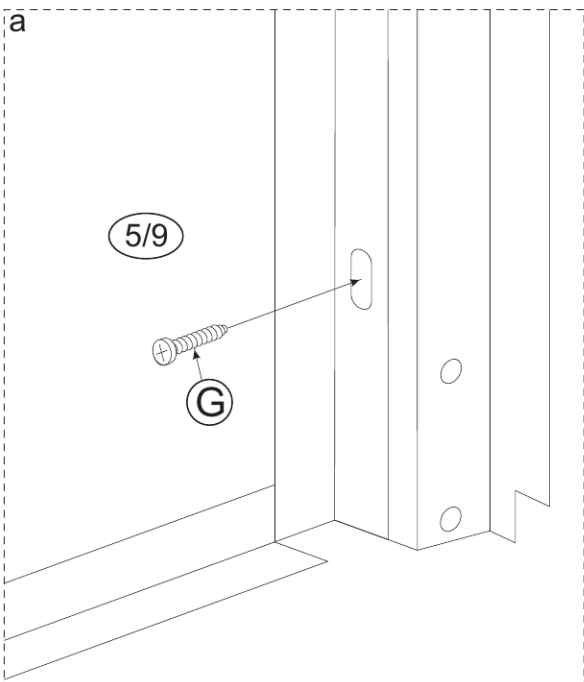
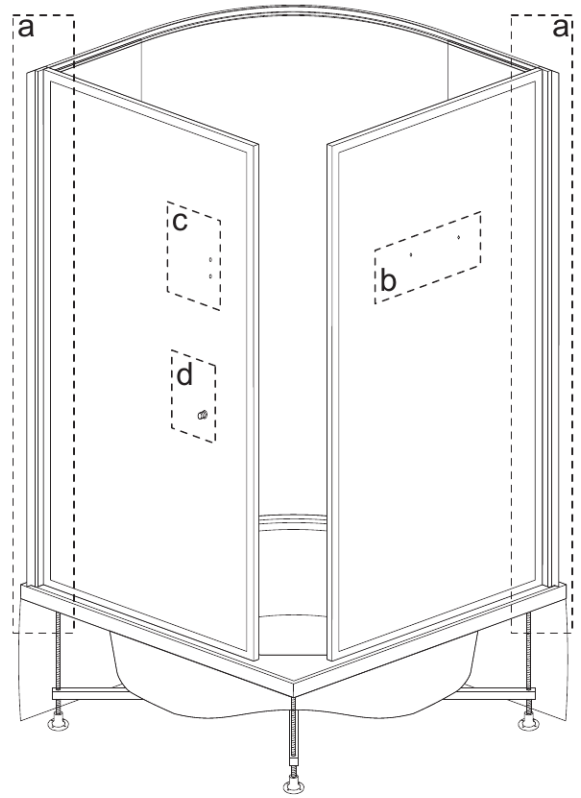
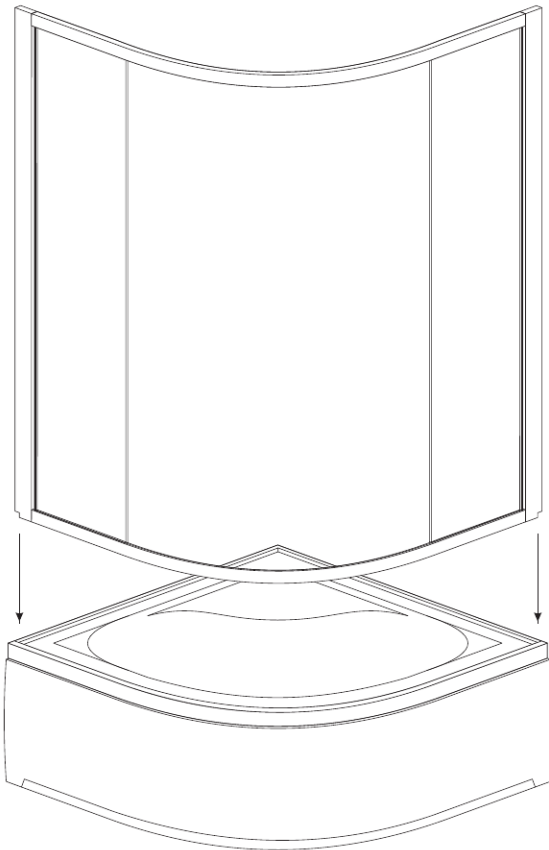
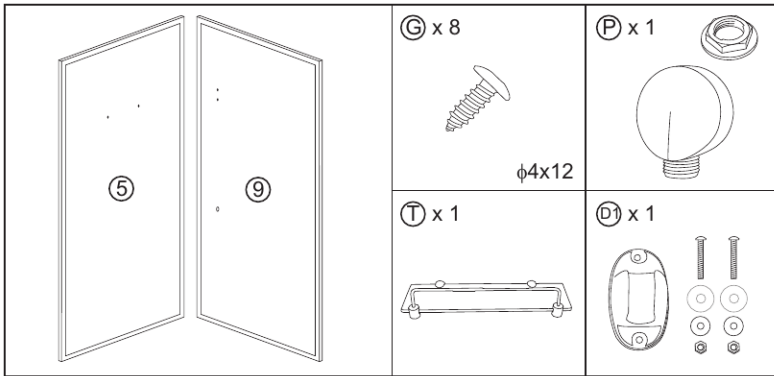

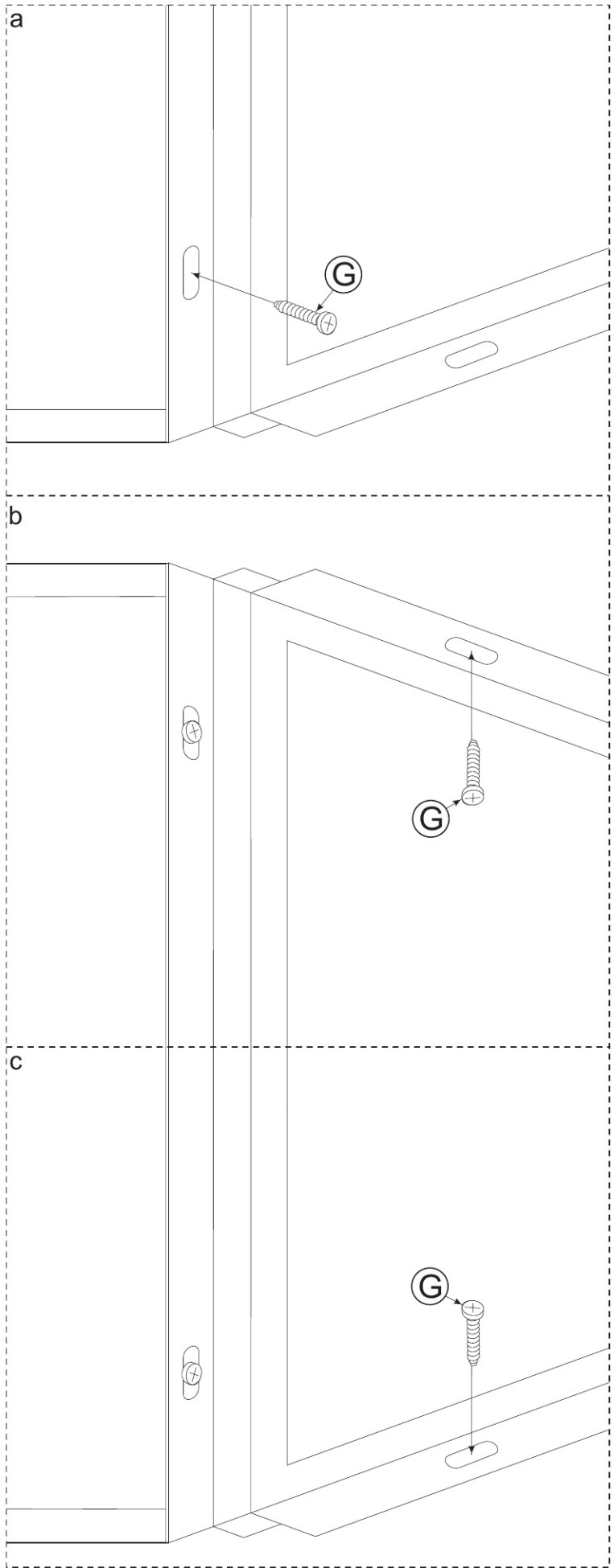
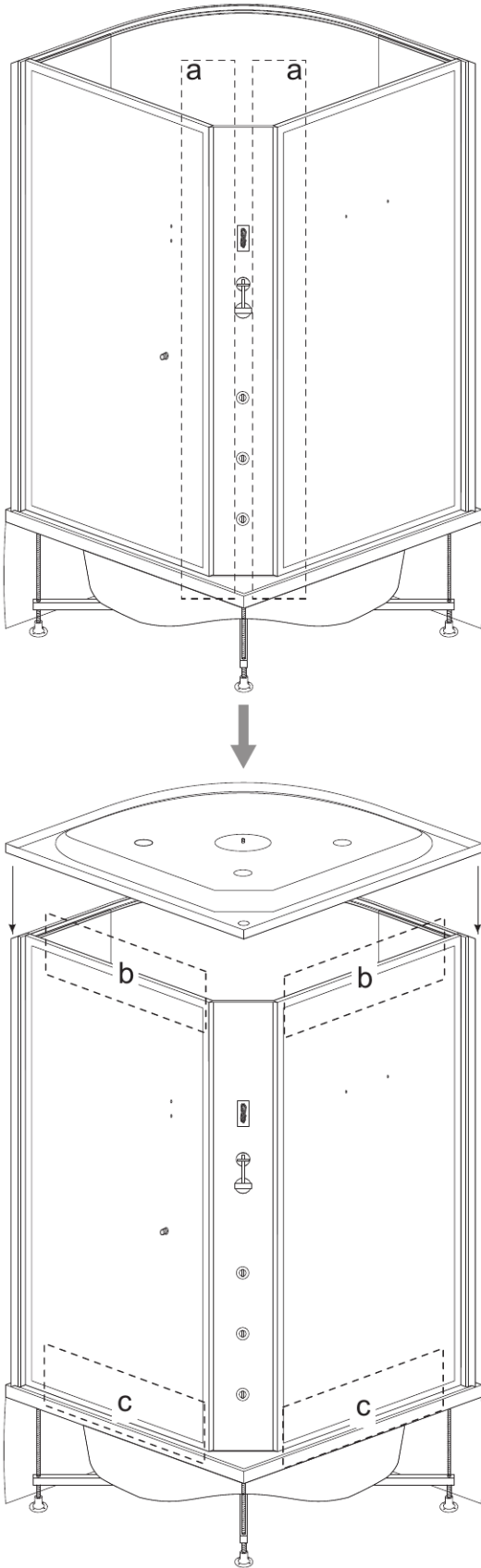
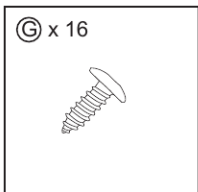

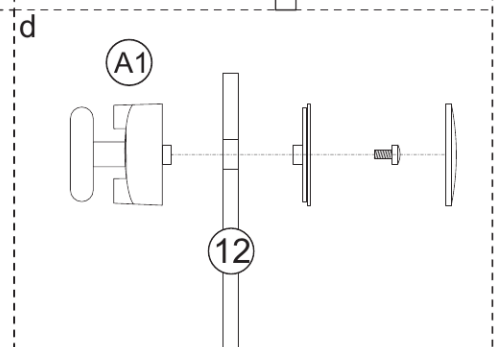
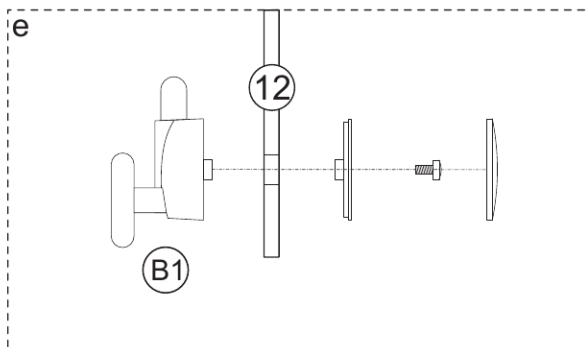
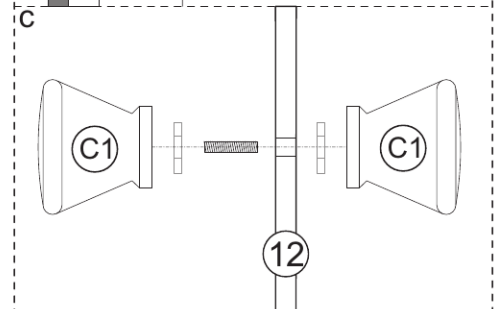
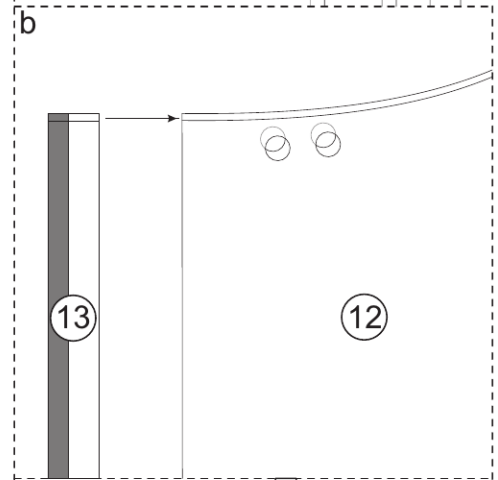
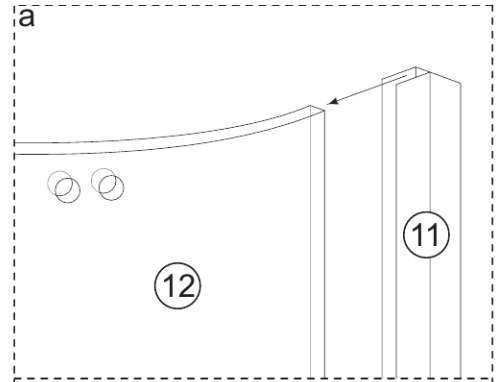
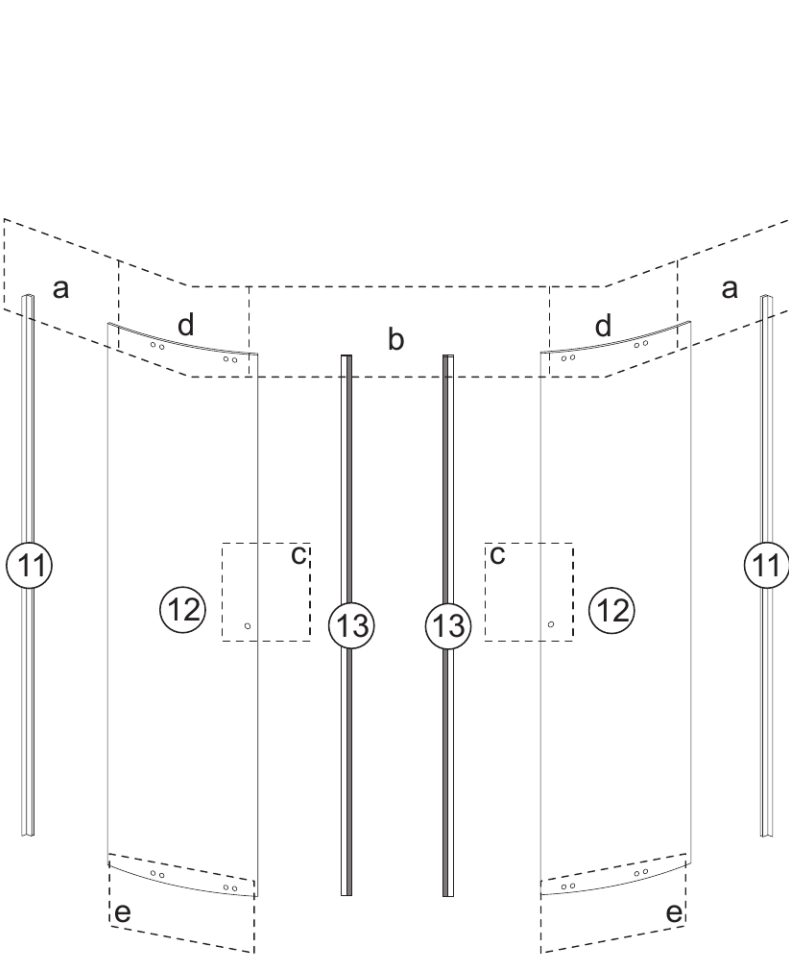
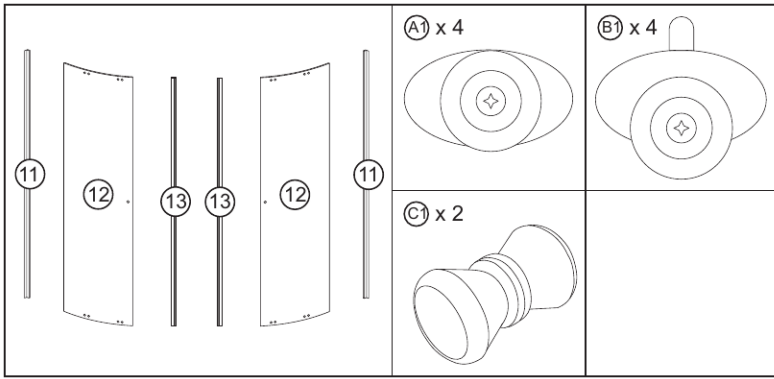

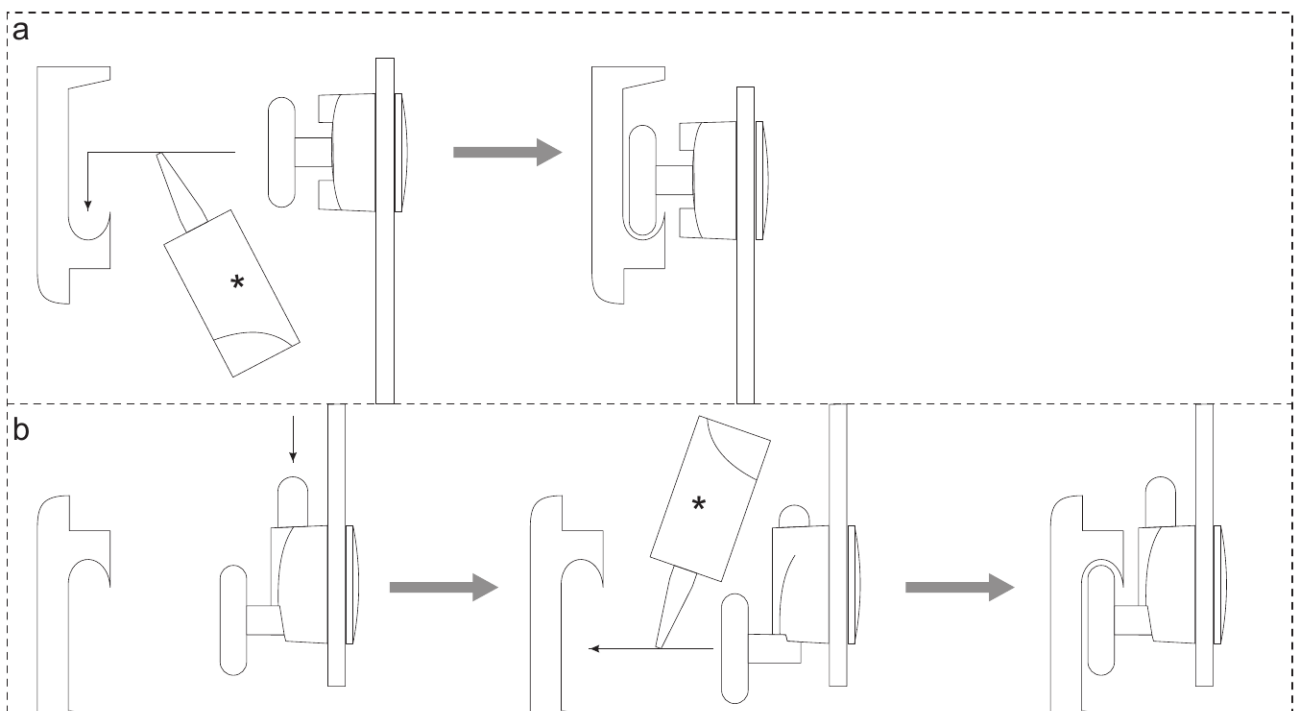
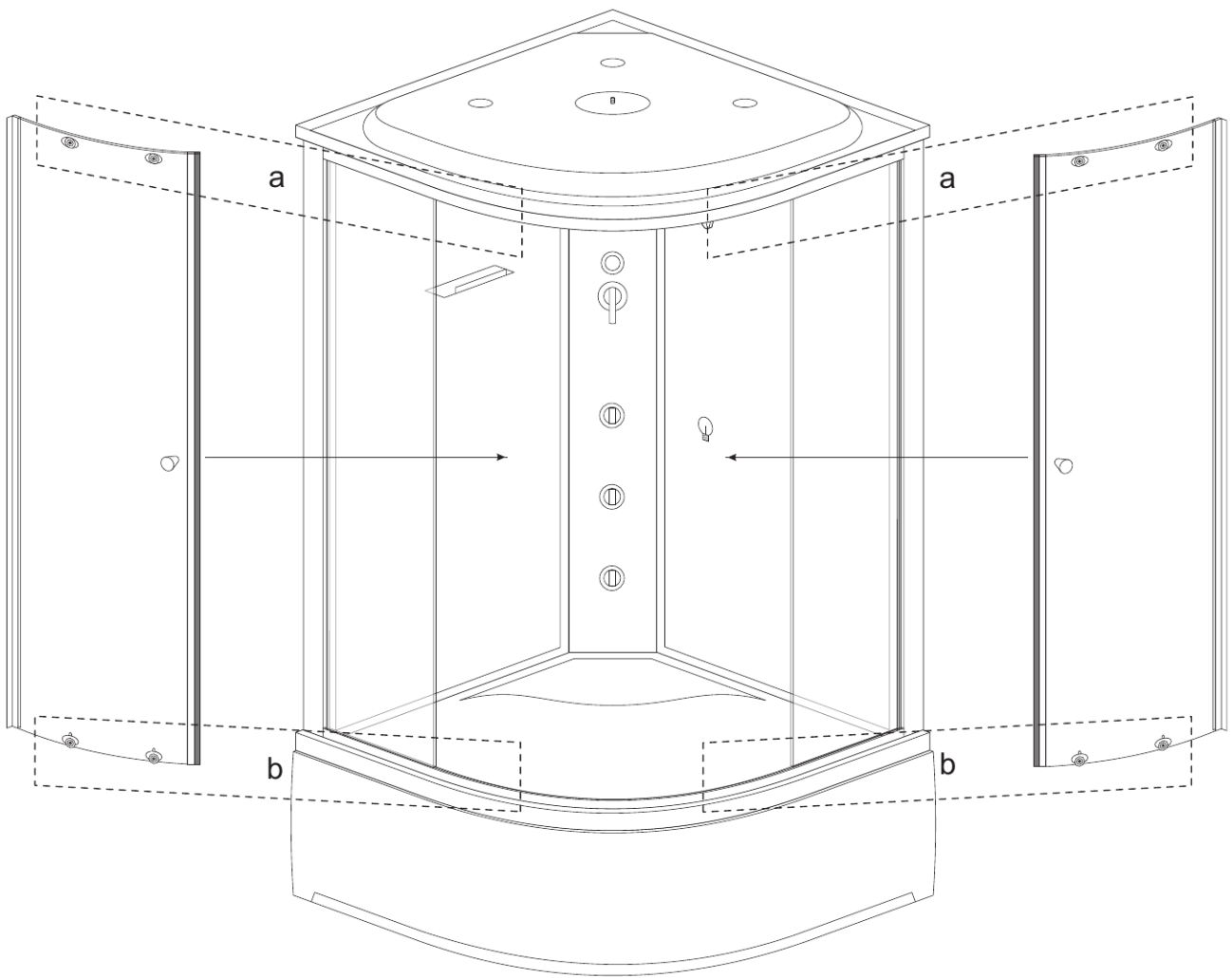

* - Silikonový tuk / Silikónové mazivo

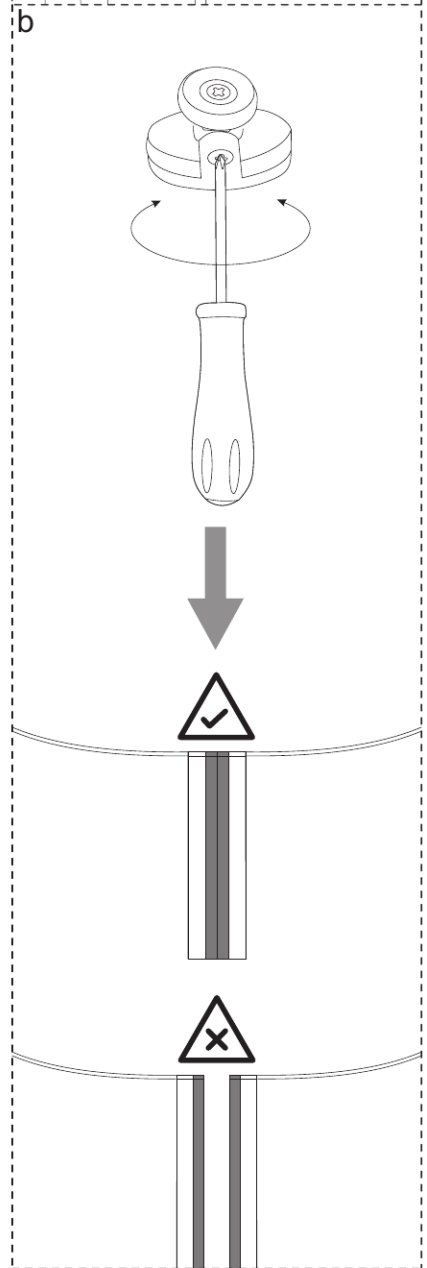
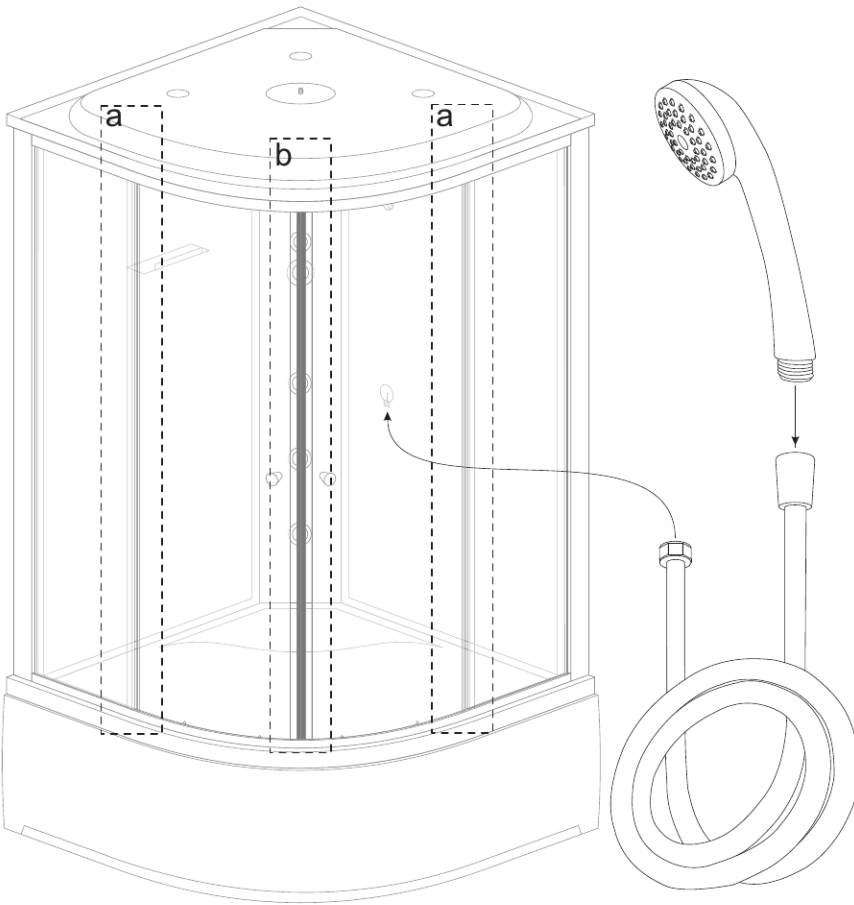
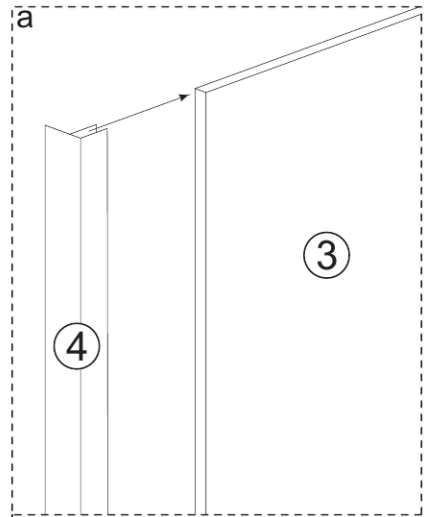
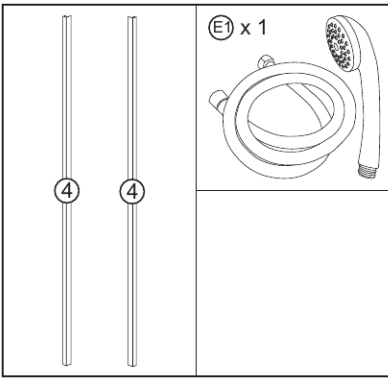

CZ Před silikonováním očistěte všechny utěšňované plochy. Po nanesení silikonu vyčkejte přibližně 24 hodin, než tmel vytvrdne. Po vytvrnutí zkontrolujte těsnost a případné netěsnosti odstraňte.
SK Pred silikonovaním očistite všetky utesňované plochy. Po nanosení silikonu počkajte približne 24 hodín, kým tmel vytvrdne. Po vytvrnutí skontrolujte tesnosť a prípadné netesnosti odstráňte.

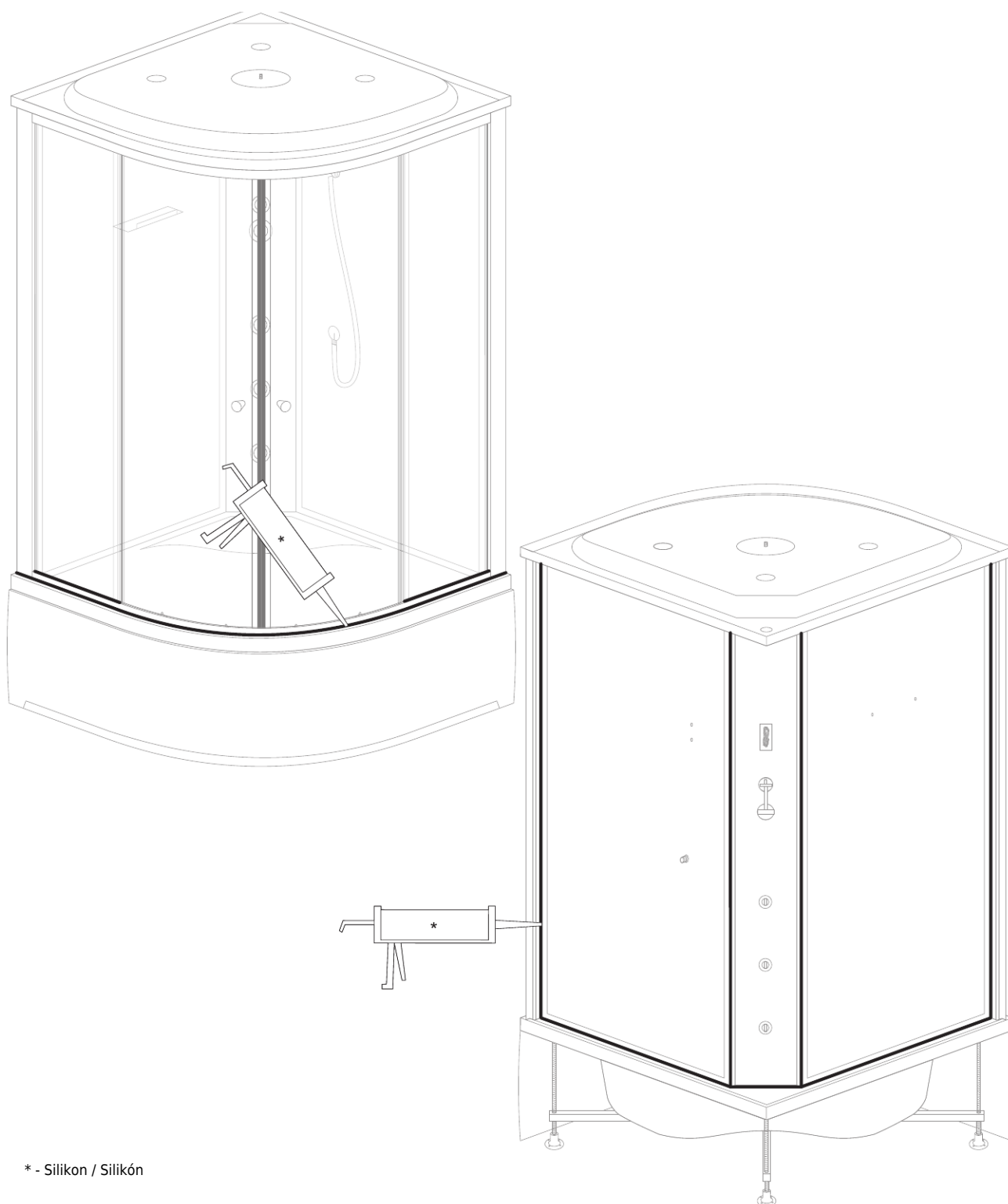

* - Silikon / Silikón

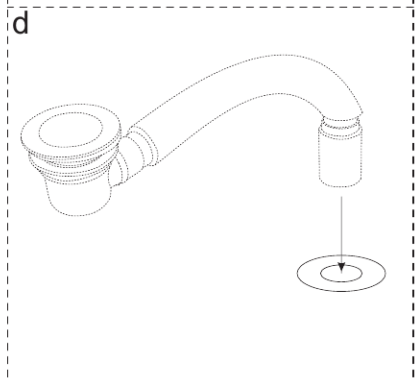
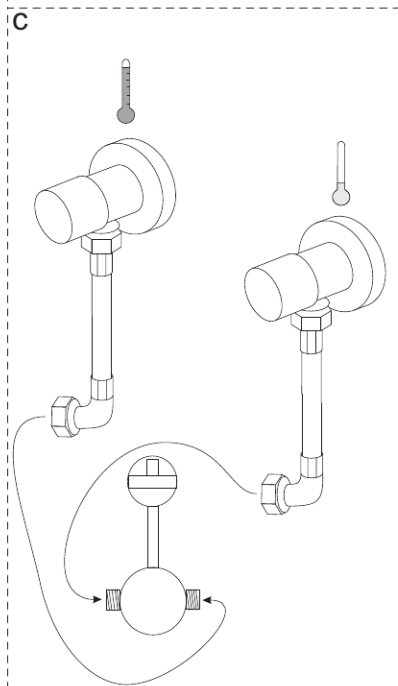
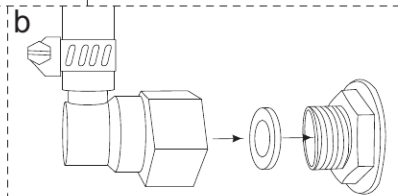
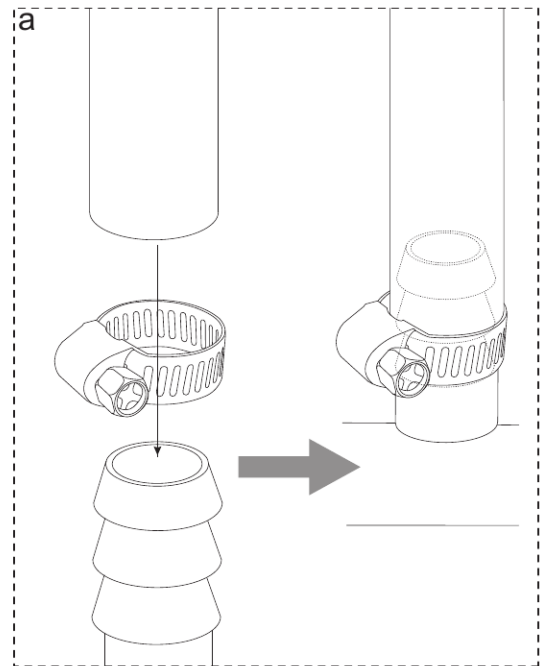
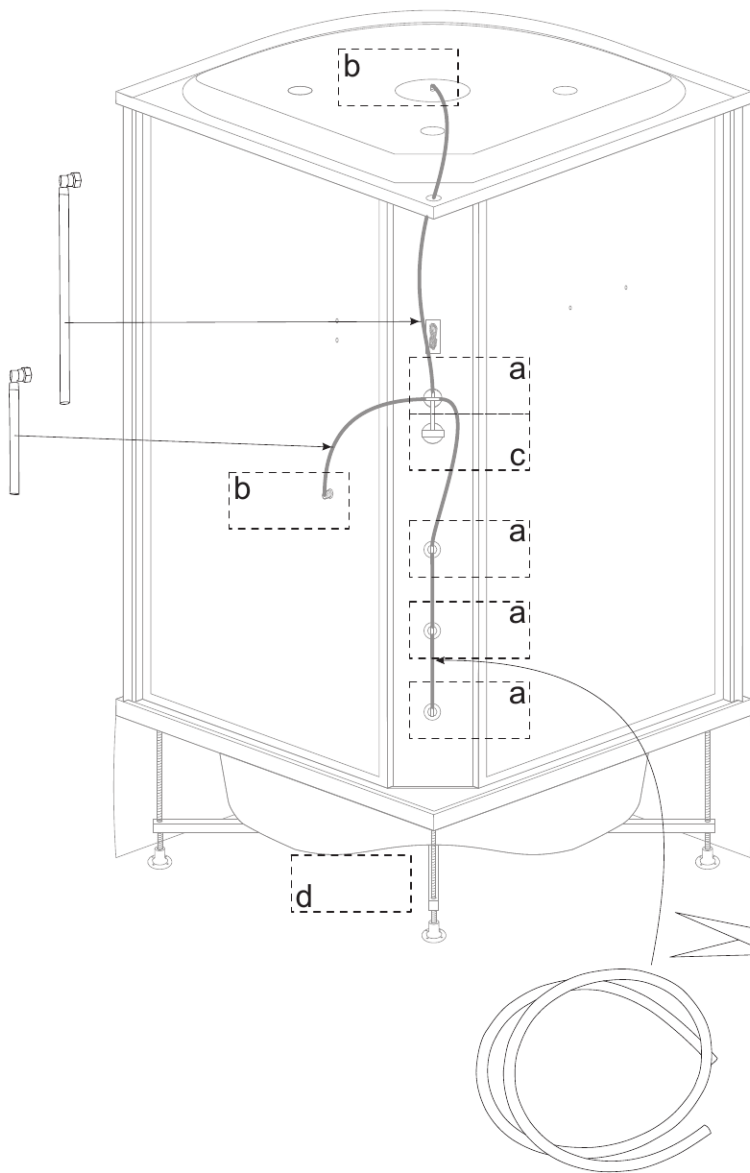
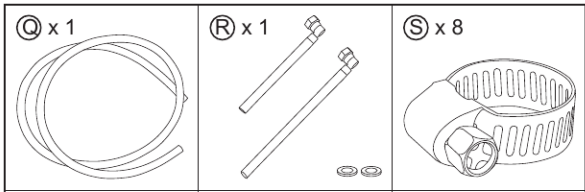

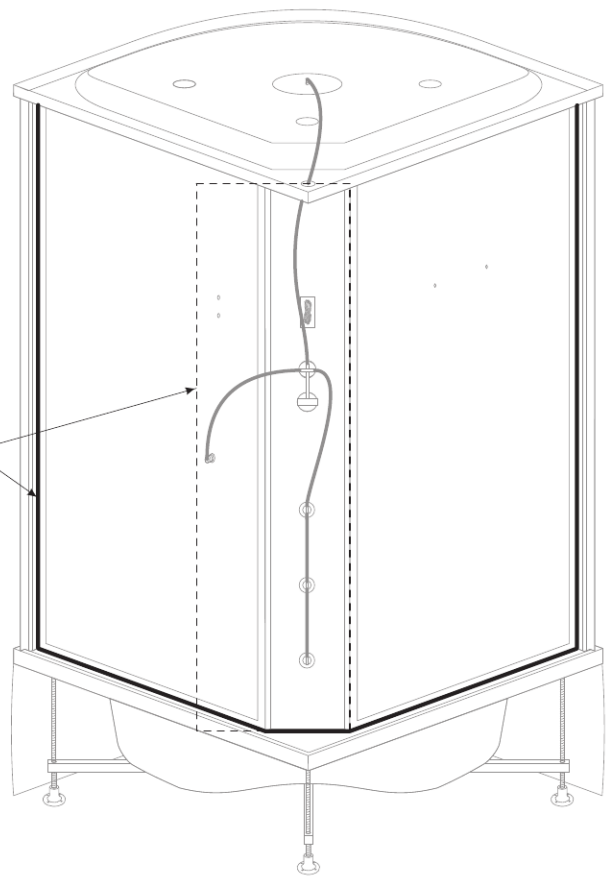
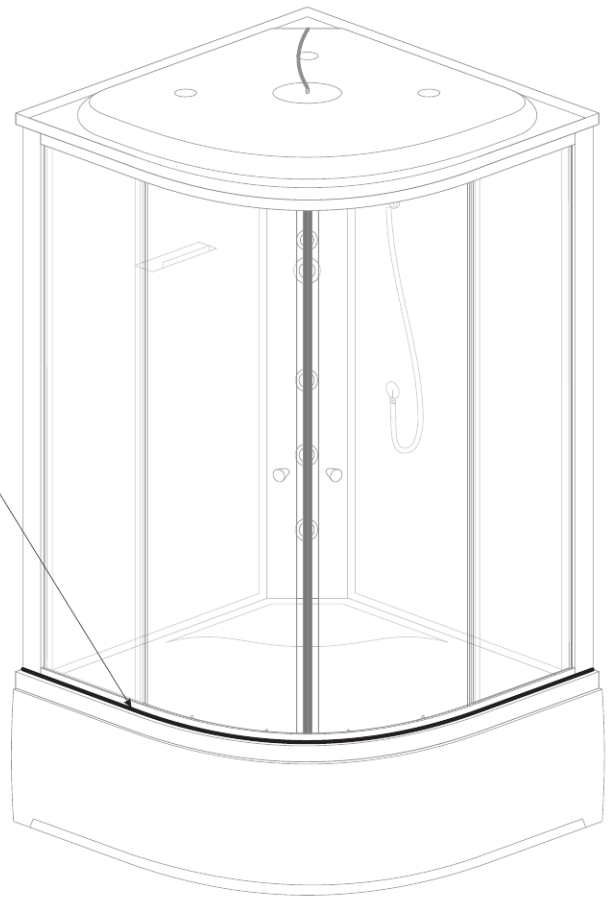
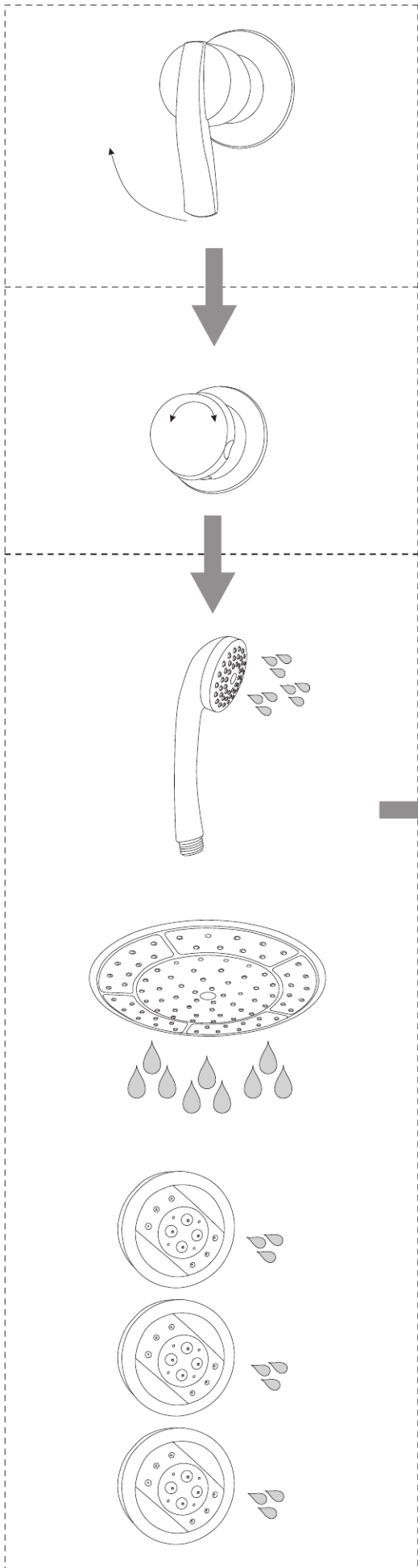

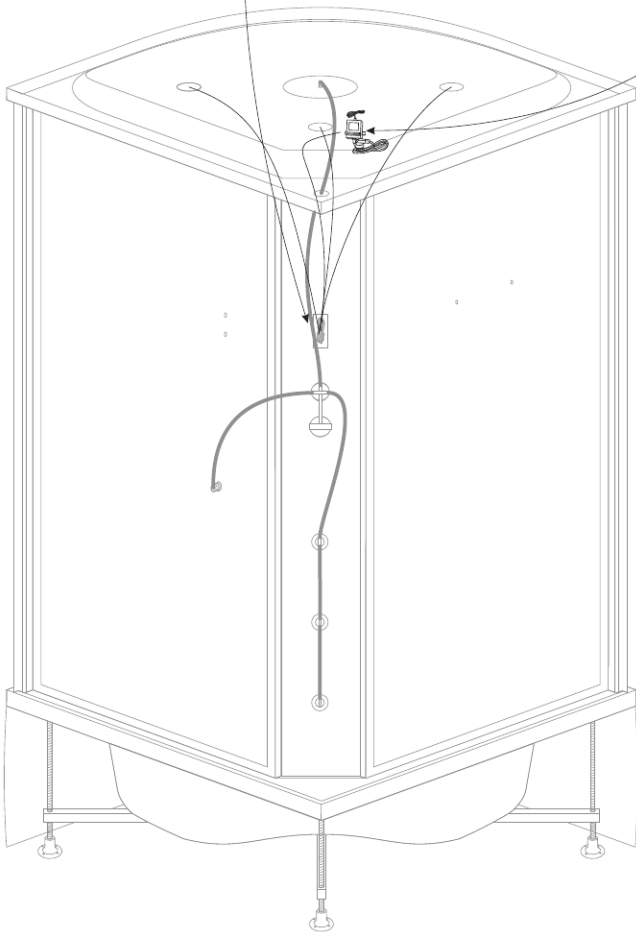
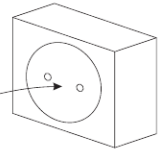
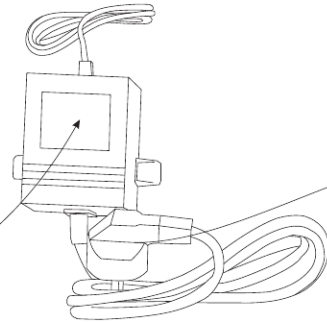
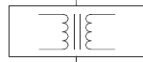
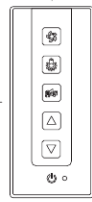
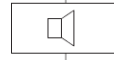
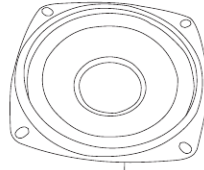
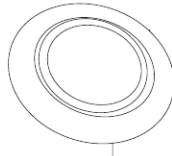
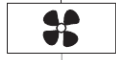
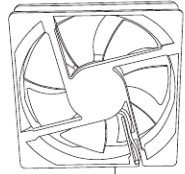
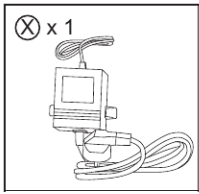

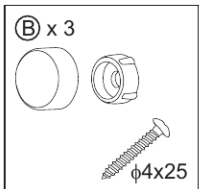

CZ Volitelný krok - dodatečné zajištění proti uvolnění krytu při nárazu.
SK Voliteľný krok - dodatočné zaistenie proti uvoľneniu krytu pri náraze.

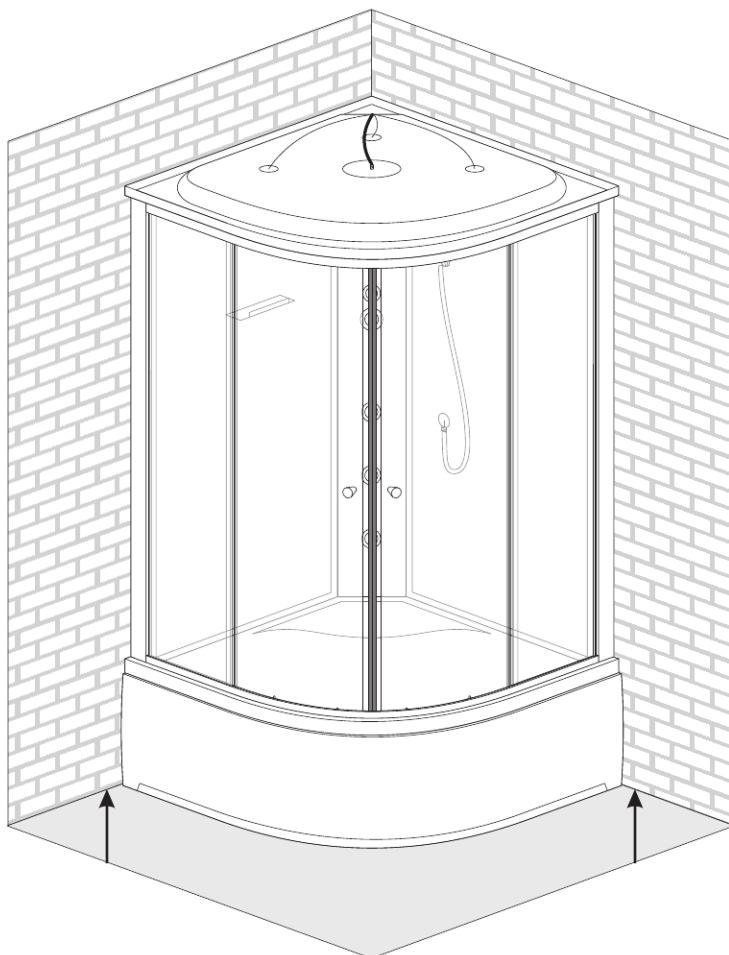
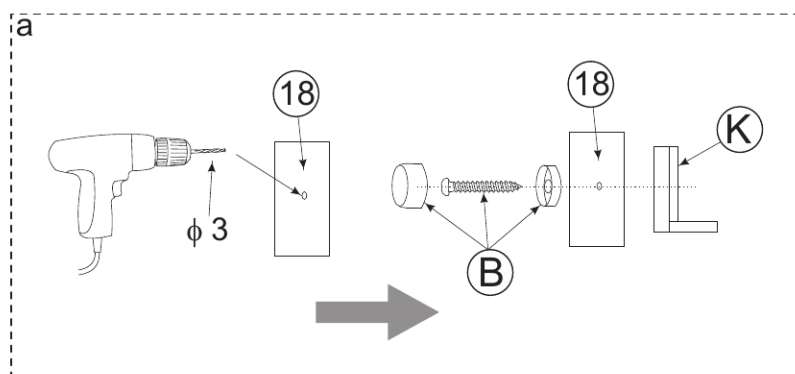
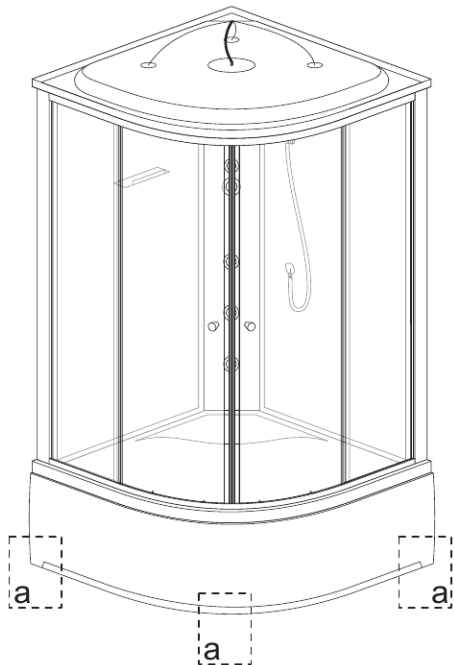

PŘEPÍNAČ FUNKCÍ A SMĚŠOVAČ / PREPÍNAČ FUNKCIÍ A ZMIEŠAVAČ

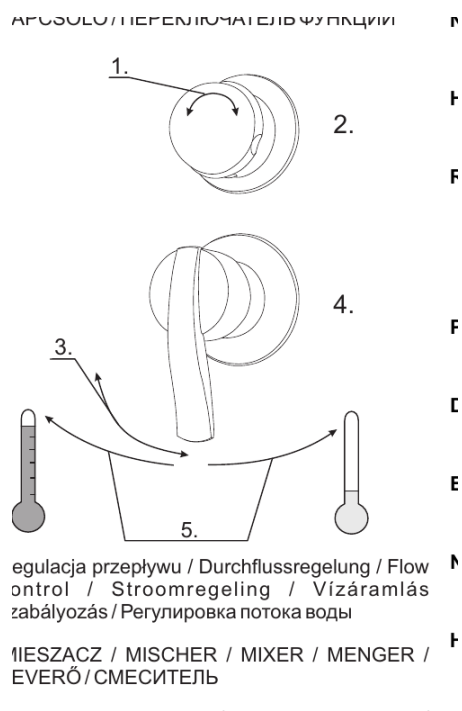

1. Výběr funkcí / Výber funkcií
2. Přepínač funkcí / Prepínač funkcií
3. Regulace průtoku / Regulácia prietoku
4. Směšovač / Zmiešavač
5. Regulace teploty / Regulácia teploty

CZ Jednotlivé funkce se volí otáčením ovladače přepínače funkcí doleva nebo doprava. Funkce jsou na sobě nezávislé a nemohou pracovat současně.

SK Jednotlivé funkcie sa volia otáčaním ovládača prepínača funkcií doľava alebo doprava. Funkcie sú od seba nezávislé a nemôžu pracovať súčasne.

CZ Zvednutí páky směšovače zvyšuje průtok vody, její spuštění průtok snižuje. Pro zvýšení teploty vody otočte pákou doleva, pro snížení doprava.

SK Zdvihnutie páky zmiešavača zvyšuje prietok vody, jej spustenie prietok znižuje. Na zvýšenie teploty vody otočte pákou doľava, na zníženie doprava.

FUNKCE MASÁŽE / FUNKCIA MASÁŽE



CZ Masážní funkce je zajištěna masážními tryskami umístěnými na sprchovém panelu. Využívá úzký směrový proud vody s vyšším tlakem. Používání masážní funkce přispívá k uvolnění svalů a může působit proti bolesti.

SK Masážna funkcia je zabezpečená masážnymi tryskami umiestnenými na sprchovom paneli. Využíva úzky smerový prúd vody s vyšším tlakom. Používanie masážnej funkcie prispieva k uvoľneniu svalov a môže pôsobiť proti bolesti.

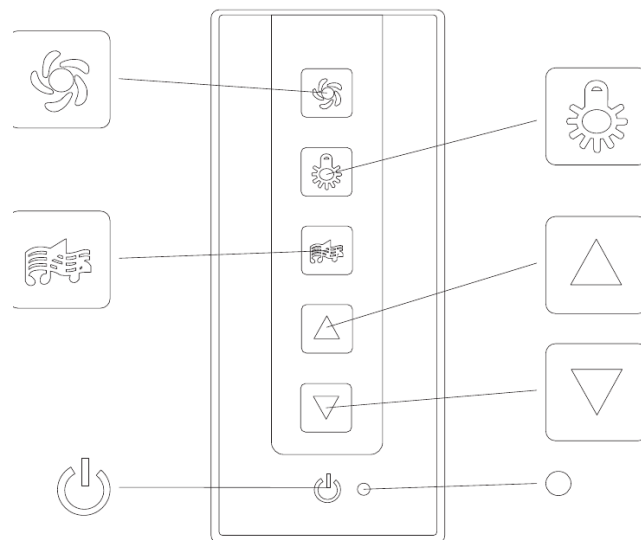
OVLÁDACÍ PANEL / OVLÁDACÍ PANEL



OBSŁUGA PANELU STERUJĄCEGO

i wyłącza przyciskiem . W czasie pracy panelu kontrolka  będzie się świecić.
łącza przyciskiem .

OBSLUHA OVLÁDACÍHO PANELU

- CZ
1. Ovládací panel se zapíná a vypíná tlačítkem napájení. Během provozu panelu svítí kontrolka.
 2. Ventilátor se zapíná a vypíná příslušným tlačítkem ventilátoru.
 3. Horní osvětlení se zapíná a vypíná příslušným tlačítkem osvětlení.
 4. Rádio se zapíná a vypíná příslušným tlačítkem rádia. Pro vyhledání stanice stiskněte tlačítko se šipkou nahoru nebo dolů. Pro změnu hlasitosti stiskněte a držte tlačítko se šipkou nahoru nebo dolů, dokud nenastavíte požadovanou hlasitost.
- Upozornění: Každé stisknutí tlačítka je potvrzeno zvukovým signálem.

OBSLUHA OVLÁDACIEHO PANELU

- SK
1. Ovládací panel sa zapína a vypína tlačidlom napájania. Počas prevádzky panelu svieti kontrolka.
 2. Ventilátor sa zapína a vypína príslušným tlačidlom ventilátora.
 3. Horné osvetlenie sa zapína a vypína príslušným tlačidlom osvetlenia.
 4. Rádio sa zapína a vypína príslušným tlačidlom rádia. Na vyhľadanie stanice stlačte tlačidlo so šípkou nahor alebo nadol. Na zmenu hlasitosti stlačte a držte tlačidlo so šípkou nahor alebo nadol, kým nenastavíte požadovanú hlasitosť.
- Upozornenie: Každé stlačenie tlačidla je potvrdené zvukovým signálom.

BEZPEČNOST, POUŽÍVÁNÍ A VLASTNOSTI BOXU (CZ)

1. Z bezpečnostních důvodů nepoužívejte uvnitř sprchového boxu elektrická zařízení, která nejsou jeho nedílnou součástí. Taková zařízení musí být mimo dosah osob používajících box.
2. V boxu nenechávejte kovové předměty. Mohou korodovat.
3. Před použitím hydromasáže se doporučuje poradit se s lékařem, zejména u osob užívajících léky, osob se srdečním onemocněním, cukrovkou a u těhotných žen.
4. Pokud lékař neurčí jinak, nepoužívejte hydromasáž déle než 15 minut.
5. Z bezpečnostních důvodů smí děti používat box pouze pod dohledem dospělých osob.
6. Veškeré opravy musí provádět autorizovaný servis.
7. Výrobek je určen výhradně pro nekomerční domácí použití.
8. Dveře boxu neotevírejte ani nezavírejte prudce. Neopírejte se o skla ani o panel.
9. Osoby pod vlivem alkoholu nebo omamných látek nesmí box používat.
10. Nedovolte kontakt výrobku s vodou o teplotě vyšší než 65 °C, otevřeným ohněm nebo žhavými předměty.
11. Nesmí dojít ani k malému znečištění lakem na nehty nebo lakem na vlasy.
12. Pokud zařízení používají děti od 8 let nebo osoby s omezenými pohybovými, smyslovými nebo mentálními schopnostmi, musí být pod dohledem nebo poučeny osobou odpovědnou za bezpečnost. Děti musí být pod dozorem, aby zařízení nepoužívaly ke hře. Děti mladší 3 let se nesmí k zařízení přibližovat bez trvalého dohledu dospělé osoby. Děti ve věku 3 až 8 let mohou zařízení pouze zapínat a vypínat, pokud bylo nainstalováno podle návodu a probíhá to pod dohledem nebo po poučení. Děti ve věku 3 až 8 let nesmí zařízení připojovat, nastavovat ani provádět údržbu.

BEZPEČNOST, POUŽÍVÁNÍ A VLASTNOSTI BOXU (CZ)

13. Pokud výrobek nebude delší dobu používán, odpojte jej od elektrické sítě a uzavřete vodní ventily.
14. Alespoň jednou týdně proveďte 2 až 3 úplná otočení přepínače funkcí. Zabráníte tím usazování vodního kamene a zablokování přepínače.
15. Nepoužívejte výrobek, pokud je poškozený.
16. Přípustné zatížení dna vaničky je 100 kg/0,5 m², nejvýše však 150 kg na celou plochu dna. Výrobek smí používat vždy pouze jedna osoba.
17. Maximální rovnoměrně rozložené zatížení poličky je 1 kg.
18. I po uzavření přívodu vody může ještě několik minut samovolně vytékat voda z hlavové sprchy, ruční sprchy nebo trysek působením gravitace.
19. Pokud je proud vody směřován přímo na těsnicí plochy nebo do jejich blízkosti, může malé množství vody unikat mimo výrobek.
20. I při správném vyrovnání výrobku může na dně, okrajích nebo sedátku zůstat voda. Jde o přirozený jev způsobený povrchovým napětím.
21. Tolerance rozměrů skel: tloušťka 0,3 mm; prohnutí 1 mm; výška/šířka 3 mm.
22. Tolerance ostatních rozměrů: pro rozměry ≤ 1000 mm ± 5 mm; pro rozměry > 1000 mm ± 10 mm.
23. Životnost spotřebních dílů je až 12 měsíců.
24. Nedoporučuje se používat náhradní díly jiných výrobců. Rozdílné parametry mohou ovlivnit správnou funkci výrobku.

BEZPEČNOSŤ, POUŽÍVANIE A VLASTNOSTI BOXU (SK)

1. Z bezpečnostných dôvodov nepoužívajte vo vnútri sprchového boxu elektrické zariadenia, ktoré nie sú jeho neoddeliteľnou súčasťou. Také zariadenia musia byť mimo dosahu osôb používajúcich box.
2. V boxe nenechávajte kovové predmety. Môžu korodovať.
3. Pred použitím hydromasáže sa odporúča poradiť sa s lekárom, najmä u osôb užívajúcich lieky, osôb so srdcovým ochorením, cukrovkou a u tehotných žien.
4. Ak lekár neurčí inak, nepoužívajte hydromasáž dlhšie ako 15 minút.
5. Z bezpečnostných dôvodov smú deti používať box iba pod dohľadom dospelých osôb.
6. Všetky opravy musí vykonávať autorizovaný servis.
7. Výrobok je určený výhradne na nekomerčné domáce použitie.
8. Dvere boxu neotvárajte ani nezatvárajte prudko. Neopierajte sa o sklá ani o panel.
9. Osoby pod vplyvom alkoholu alebo omamných látok nesmú box používať.
10. Nedovoľte kontakt výrobku s vodou s teplotou vyššou ako 65 °C, otvoreným ohňom alebo žeravými predmetmi.
11. Nesmie dôjsť ani k malému znečisteniu lakom na nechty alebo lakom na vlasy.
12. Ak zariadenie používajú deti od 8 rokov alebo osoby s obmedzenými pohybovými, zmyslovými alebo mentálnymi schopnosťami, musia byť pod dohľadom alebo poučené osobou zodpovednou za bezpečnosť. Deti musia byť pod dozorom, aby zariadenie nepoužívali na hru. Deti mladšie ako 3 roky sa nesmú k zariadeniu približovať bez trvalého dohľadu dospelšej osoby. Deti vo veku 3 až 8 rokov môžu zariadenie iba zapínať a vypínať, ak bolo nainštalované podľa návodu a prebieha to pod dohľadom alebo po poučení. Deti vo veku 3 až 8 rokov nesmú zariadenie pripájať, nastavovať ani vykonávať údržbu.

BEZPEČNOSŤ, POUŽÍVANIE A VLASTNOSTI BOXU (SK)

13. Ak sa výrobok nebude dlhší čas používať, odpojte ho od elektrickej siete a uzavrite vodné ventily.
14. Aspoň raz týždenne vykonajte 2 až 3 úplné otočenia prepínača funkcií. Zabráňte tým usadzovaniu vodného kameňa a zablokovaniu prepínača.
15. Nepoužívajte výrobok, ak je poškodený.
16. Prípustné zaťaženie dna vaničky je 100 kg/0,5 m², najviac však 150 kg na celú plochu dna. Výrobok smie používať vždy iba jedna osoba.
17. Maximálne rovnomerne rozložené zaťaženie poličky je 1 kg.
18. Aj po uzavretí prívodu vody môže ešte niekoľko minút samovoľne vytekať voda z hlavovej sprchy, ručnej sprchy alebo trysiek pôsobením gravitácie.
19. Ak je prúd vody smerovaný priamo na tesniace plochy alebo do ich blízkosti, môže malé množstvo vody unikať mimo výrobku.
20. Aj pri správnom vyrovnaní výrobku môže na dne, okrajoch alebo sedadle zostávať voda. Ide o prirodzený jav spôsobený povrchovým napätím.
21. Tolerancia rozmerov skiel: hrúbka 0,3 mm; prehnutie 1 mm; výška/šírka 3 mm.
22. Tolerancia ostatných rozmerov: pre rozmery ≤ 1000 mm ± 5 mm; pre rozmery > 1000 mm ± 10 mm.
23. Životnosť spotrebných dielov je až 12 mesiacov.
24. Neodporúča sa používať náhradné diely iných výrobcov. Rozdielne parametre môžu ovplyvniť správnu funkciu výrobku.

1. Po každém použití výrobek důkladně opláchněte čistou vodou a otřete měkkým vlhkým hadříkem. Dlouhodobý kontakt povrchu s prostředky osobní hygieny může způsobit poškození povrchu nebo korozi kovových částí. Do úplného vyschnutí ponechte dveře otevřené a zajistěte dobré větrání místnosti. Hadřík nesmí obsahovat abrazivní ani škrábající vlákna.
2. Povrch výrobku čistěte jemným čisticím prostředkem a měkkým hadříkem. Doporučuje se roztok tekutého mýdla. Po čištění výrobek důkladně opláchněte čistou vodou a osušte. Dlouhodobý kontakt s čisticími prostředky může poškodit povrch nebo způsobit korozi kovových částí. Nepoužívejte agresivní prostředky obsahující žíravé, dráždivé nebo abrazivní látky.
3. K odstranění vápenatých usazenin a vodního kamene lze použít kyselinu citronovou zředěnou vodou v poměru 1:5. Odvápňené plochy důkladně opláchněte čistou vodou a osušte. Dlouhodobý kontakt s odvápňovacím prostředkem může poškodit povrch nebo způsobit korozi kovových částí.
4. Při vzniku drobných škrábanců na povrchu vaničky poškozené místo za mokra přebruste brusným papírem #2000 a poté vyleštíte leštící pastou a leštícími nástroji.
5. Alespoň jednou měsíčně zkontrolujte stav spotřebních dílů a doplňte chybějící silikonový tuk na kolečkách. Opotřebené díly vyměňte.
6. Alespoň jednou měsíčně odstraňte vodní kámen z výtokových otvorů ruční sprchy, masážních trysek a hlavové sprchy. Ucpání těchto prvků může způsobit jejich poškození nebo poškození hydraulických částí výrobku. Opotřebené díly vyměňte.
7. Alespoň jednou měsíčně zkontrolujte stav vodního filtru a podle potřeby jej vyčistěte nebo vyměňte. Znečištění nebo poškození filtru může snížit průtok vody a v krajním případě poškodit hydraulické části výrobku.
8. Při intenzivním používání výrobku, tedy alespoň 30 hodin měsíčně, doporučujeme úkony uvedené v bodech 5 až 7 provádět nejméně jednou za dva týdny.

1. Po každom použití výrobok dôkladne opláchnite čistou vodou a utrite mäkkou vlhkou handričkou. Dlhodobý kontakt povrchu s prostriedkami osobnej hygieny môže spôsobiť poškodenie povrchu alebo koróziu kovových častí. Do úplného vyschnutia ponechajte dvere otvorené a zabezpečte dobré vetranie miestnosti. Handrička nesmie obsahovať abrazívne ani škrabajúce vlákna.
2. Povrch výrobku čistite jemným čistiacim prostriedkom a mäkkou handričkou. Odporúča sa roztok tekutého mydla. Po čistení výrobok dôkladne opláchnite čistou vodou a osušte. Dlhodobý kontakt s čistiacimi prostriedkami môže poškodiť povrch alebo spôsobiť koróziu kovových častí. Nepoužívajte agresívne prostriedky obsahujúce žieravé, dráždivé alebo abrazívne látky.
3. Na odstránenie vápenatých usadenín a vodného kameňa možno použiť kyselinu citrónovú zriedenú vodou v pomere 1:5. Odvápnené plochy dôkladne opláchnite čistou vodou a osušte. Dlhodobý kontakt s odvápnovacím prostriedkom môže poškodiť povrch alebo spôsobiť koróziu kovových častí.
4. Pri vzniku drobných škrabancov na povrchu vaničky poškodené miesto za mokra prebrúste brúsnym papierom #2000 a potom vyleštíte leštiacou pastou a leštiacimi nástrojmi.
5. Aspoň raz mesačne skontrolujte stav spotrebných dielov a doplňte chýbajúce silikónové mazivo na kolieskach. Opatrebované diely vymeňte.
6. Aspoň raz mesačne odstráňte vodný kameň z výtokových otvorov ručnej sprchy, masážnych trysiek a hlavovej sprchy. Upchatie týchto prvkov môže spôsobiť ich poškodenie alebo poškodenie hydraulických častí výrobku. Opatrebované diely vymeňte.
7. Aspoň raz mesačne skontrolujte stav vodného filtra a podľa potreby ho vyčistite alebo vymeňte. Znečistenie alebo poškodenie filtra môže znížiť prietok vody a v krajnom prípade poškodiť hydraulické časti výrobku.
8. Pri intenzívnom používaní výrobku, teda aspoň 30 hodín mesačne, odporúčame úkony uvedené v bodoch 5 až 7 vykonávať najmenej raz za dva týždne.

LIKVIDACE / LIKVIDÁCIA

CZ

Označení zařízení symbolem přeškrtnuté popelnice informuje o zákazu likvidace použitého zařízení společně s běžným komunálním odpadem. Podrobné informace o recyklaci získáte na městském nebo obecním úřadě, ve sběrném dvoře, u provozovatele nakládání s komunálním odpadem nebo v místě zakoupení výrobku.

Předání použitého zařízení do míst určených k opětovnému použití a recyklaci pomáhá předcházet negativním dopadům škodlivých látek obsažených v zařízení na životní prostředí a zdraví lidí. Základní odpovědnost v této oblasti má každá domácnost.

SK

Označenie zariadenia symbolom přeškrtnutej nádoby na odpad informuje o zákaze likvidácie použitého zariadenia spolu s bežným komunálnym odpadom. Podrobné informácie o recyklácii získate na mestskom alebo obecnom úrade, v zbernom dvore, u prevádzkovateľa nakladania s komunálnym odpadom alebo v mieste zakúpenia výrobku.

Odobzdanie použitého zariadenia na miesta určené na opätovné použitie a recykláciu pomáha predchádzať negatívnym dopadom škodlivých látok obsiahnutých v zariadení na životné prostredie a zdravie ľudí. Základnú zodpovednosť v tejto oblasti má každá domácnosť.

Verze návodu / Verzia návodu: 1.1

Datum vytvoření / Dátum vytvorenia: 08.07.2019

Výrobce / Výrobca:
NOVOTERM Sp. z o.o.
ul. Zimowa 6, PL 70-807 Szczecin
www.novoterm.eu

KERRA